

FORD TRANSIT CUSTOM



Eine Idee weiter



Visionär. Raffiniert. Wegweisend.
Jeder Ford trägt seine Handschrift.

Henry Ford

Gewicht, Nutzlast und Leistung

	max. Nutzlast (kg)	zul. Gesamtgewicht (kg)	Leergewicht inkl. Fahrer (kg)	zul. Achslast vorn (kg)	Leerachslast vorn (kg)	zul. Achslast hinten (kg)	Leerachslast hinten (kg)	Achsenabstand (mm)	Anhängelast (kg)	zul. Gesamtgewicht des Zuges (kg)	CO ₂ -Emissionen* (g/km)	Kraftstoffverbrauch in l/100 km*		
												innerorts	außerorts	kombiniert
250 L1 Kastenwagen														
2,2-l-TDCi Diesel 74 kW (100 PS)	615	2.500	1.885	1.550	1.143	1.400	667	4,19	2.400	4.400	186	8,1	6,4	7,0
270 L1 Kastenwagen mit optionalem Start-Stopp-System														
2,2-l-TDCi Diesel 74 kW (100 PS)	791	2.700	1.909	1.550	1.159	1.400	675	4,19	2.350	4.400	178	7,2	6,4	6,7
2,2-l-TDCi Diesel 92 kW (125 PS)	791	2.700	1.909	1.550	1.159	1.400	675	4,19	2.500	5.100	178	7,2	6,4	6,7
2,2-l-TDCi Diesel 114 kW (155 PS)	791	2.700	1.909	1.550	1.159	1.400	675	4,19	2.500	5.100	178	7,2	6,4	6,7
270 L1 Kastenwagen														
2,2-l-TDCi Diesel 74 kW (100 PS)	815	2.700	1.885	1.550	1.143	1.400	667	4,19	2.400	4.400	186	8,1	6,4	7,0
2,2-l-TDCi Diesel 92 kW (125 PS)	815	2.700	1.885	1.550	1.143	1.400	667	4,19	2.500	5.100	186	8,1	6,4	7,0
2,2-l-TDCi Diesel 114 kW (155 PS)	815	2.700	1.885	1.550	1.143	1.400	667	4,19	2.500	5.100	186	8,1	6,4	7,0
270 L1 Kastenwagen EConetic mit 110 km/h Geschwindigkeitsbegrenzer														
2,2-l-TDCi Diesel 74 kW (100 PS)	802	2.700	1.898	1.550	1.168	1.400	655	3,94	1.400	3.450	162	6,7	5,8	6,1
290 L1 Kastenwagen mit optionalem Start-Stopp-System														
2,2-l-TDCi Diesel 74 kW (100 PS)	991	2.900	1.909	1.550	1.159	1.575	675	4,19	2.350	4.400	178	7,2	6,4	6,7
2,2-l-TDCi Diesel 92 kW (125 PS)	991	2.900	1.909	1.550	1.159	1.575	675	4,19	2.500	5.100	178	7,2	6,4	6,7
2,2-l-TDCi Diesel 114 kW (155 PS)	991	2.900	1.909	1.550	1.159	1.575	675	4,19	2.500	5.100	178	7,2	6,4	6,7
290 L1 Kastenwagen														
2,2-l-TDCi Diesel 74 kW (100 PS)	1.015	2.900	1.885	1.550	1.143	1.575	667	4,19	2.400	4.400	186	8,1	6,4	7,0
2,2-l-TDCi Diesel 92 kW (125 PS)	1.015	2.900	1.885	1.550	1.143	1.575	667	4,19	2.500	5.100	186	8,1	6,4	7,0
2,2-l-TDCi Diesel 114 kW (155 PS)	1.015	2.900	1.885	1.550	1.143	1.575	667	4,19	2.500	5.100	186	8,1	6,4	7,0
290 L1 Kastenwagen EConetic mit 110 km/h Geschwindigkeitsbegrenzer														
2,2-l-TDCi Diesel 74 kW (100 PS)	1.002	2.900	1.898	1.550	1.168	1.575	655	3,94	1.600	3.650	162	6,7	5,8	6,1
290 L1 Kastenwagen Sport mit optionalem Start-Stopp-System														
2,2-l-TDCi Diesel 114 kW (155 PS)	964	2.900	1.936	1.550	1.194	1.575	667	4,19	2.500	5.100	178	7,2	6,4	6,7
290 L1 Kastenwagen Sport														
2,2-l-TDCi Diesel 114 kW (155 PS)	988	2.900	1.912	1.550	1.178	1.575	659	4,19	2.500	5.100	186	8,1	6,4	7,0
310 L1 Kastenwagen mit optionalem Start-Stopp-System														
2,2-l-TDCi Diesel 74 kW (100 PS)	1.191	3.100	1.909	1.600	1.159	1.725	675	4,19	2.350	4.400	178	7,2	6,4	6,7
2,2-l-TDCi Diesel 92 kW (125 PS)	1.191	3.100	1.909	1.600	1.159	1.725	675	4,19	2.500	5.100	178	7,2	6,4	6,7
2,2-l-TDCi Diesel 114 kW (155 PS)	1.191	3.100	1.909	1.600	1.159	1.725	675	4,19	2.500	5.100	178	7,2	6,4	6,7
310 L1 Kastenwagen														
2,2-l-TDCi Diesel 74 kW (100 PS)	1.215	3.100	1.885	1.600	1.143	1.725	667	4,19	2.400	4.400	186	8,1	6,4	7,0
2,2-l-TDCi Diesel 92 kW (125 PS)	1.215	3.100	1.885	1.600	1.143	1.725	667	4,19	2.500	5.100	186	8,1	6,4	7,0
2,2-l-TDCi Diesel 114 kW (155 PS)	1.215	3.100	1.885	1.600	1.143	1.725	667	4,19	2.500	5.100	186	8,1	6,4	7,0
310 L1 (HD)* Kastenwagen mit optionalem Start-Stopp-System														
2,2-l-TDCi Diesel 92 kW (125 PS)	1.166	3.100	1.934	1.600	1.164	2.000	695	4,19	2.500	5.325	182	7,5	6,5	6,9
2,2-l-TDCi Diesel 114 kW (155 PS)	1.166	3.100	1.934	1.600	1.164	2.000	695	4,19	2.500	5.325	182	7,5	6,5	6,9
310 L1 (HD)* Kastenwagen														
2,2-l-TDCi Diesel 92 kW (125 PS)	1.190	3.100	1.910	1.600	1.148	2.000	687	4,71	2.500	5.325	192	8,5	6,6	7,3
2,2-l-TDCi Diesel 114 kW (155 PS)	1.190	3.100	1.910	1.600	1.148	2.000	687	4,71	2.500	5.325	192	8,5	6,6	7,3
310 L1 Kastenwagen EConetic mit 110 km/h Geschwindigkeitsbegrenzer														
2,2-l-TDCi Diesel 74 kW (100 PS)	1.202	3.100	1.898	1.600	1.168	1.725	655	3,94	1.800	3.850	162	6,7	5,8	6,1
330 L1 Kastenwagen mit optionalem Start-Stopp-System														
2,2-l-TDCi Diesel 92 kW (125 PS)	1.391	3.325	1.934	1.600	1.164	2.000	695	4,71	2.500	5.325	182	7,5	6,5	6,9
2,2-l-TDCi Diesel 114 kW (155 PS)	1.391	3.325	1.934	1.600	1.164	2.000	695	4,71	2.500	5.325	182	7,5	6,5	6,9
330 L1 Kastenwagen														
2,2-l-TDCi Diesel 92 kW (125 PS)	1.415	3.325	1.910	1.600	1.148	2.000	687	4,71	2.500	5.325	192	8,5	6,6	7,3
2,2-l-TDCi Diesel 114 kW (155 PS)	1.415	3.325	1.910	1.600	1.148	2.000	687	4,71	2.500	5.325	192	8,5	6,6	7,3
270 L1 Kastenwagen Doppelkabine mit optionalem Start-Stopp-System														
2,2-l-TDCi Diesel 74 kW (100 PS)	707	2.700	1.993	1.550	1.196	1.400	722	4,19	2.250	4.400	183	7,3	6,6	6,9
2,2-l-TDCi Diesel 92 kW (125 PS)	707	2.700	1.993	1.550	1.196	1.400	722	4,19	2.500	5.100	183	7,3	6,6	6,9
2,2-l-TDCi Diesel 114 kW (155 PS)	707	2.700	1.993	1.550	1.196	1.400	722	4,19	2.500	5.100	183	7,3	6,6	6,9
270 L1 Kastenwagen Doppelkabine														
2,2-l-TDCi Diesel 74 kW (100 PS)	730	2.700	1.970	1.550	1.180	1.400	715	4,19	2.250	4.400	191	8,3	6,6	7,2
2,2-l-TDCi Diesel 92 kW (125 PS)	730	2.700	1.970	1.550	1.180	1.400	715	4,19	2.500	5.100	191	8,3	6,6	7,2
2,2-l-TDCi Diesel 114 kW (155 PS)	730	2.700	1.970	1.550	1.180	1.400	715	4,19	2.500	5.100	191	8,3	6,6	7,2

Gewicht, Nutzlast und Leistung

	max. Nutzlast (kg)	zul. Gesamtgewicht (kg)	Leergewicht inkl. Fahrer (kg)	zul. Achslast vorn (kg)	Leerachslast vorn (kg)	zul. Achslast hinten (kg)	Leerachslast hinten (kg)	Achsenabstand (mm)	Anhängelast (kg)	zul. Gesamtgewicht des Zuges (kg)	CO ₂ -Emissionen* (g/km)	Kraftstoffverbrauch in l/100 km*		
												innerorts	außerorts	kombiniert
290 L1 Kastenwagen Doppelkabine mit optionalem Start-Stopp-System														
2,2-l-TDCi Diesel 74 kW (100 PS)	907	2.900	1.993	1.550	1.196	1.575	722	4,19	2.250	4.400	183	7,3	6,6	6,9
2,2-l-TDCi Diesel 92 kW (125 PS)	907	2.900	1.993	1.550	1.196	1.575	722	4,19	2.500	5.100	183	7,3	6,6	6,9
2,2-l-TDCi Diesel 114 kW (155 PS)	907	2.900	1.993	1.550	1.196	1.575	722	4,19	2.500	5.100	183	7,3	6,6	6,9
290 L1 Kastenwagen Doppelkabine														
2,2-l-TDCi Diesel 74 kW (100 PS)	930	2.900	1.970	1.550	1.180	1.575	715	4,19	2.250	4.400	191	8,3	6,6	7,2
2,2-l-TDCi Diesel 92 kW (125 PS)	930	2.900	1.970	1.550	1.180	1.575	715	4,19	2.500	5.100	191	8,3	6,6	7,2
2,2-l-TDCi Diesel 114 kW (155 PS)	930	2.900	1.970	1.550	1.180	1.575	715	4,19	2.500	5.100	191	8,3	6,6	7,2
310 L1 Kastenwagen Doppelkabine mit optionalem Start-Stopp-System														
2,2-l-TDCi Diesel 74 kW (100 PS)	1.107	3.100	1.993	1.600	1.196	1.725	722	4,19	2.250	4.400	183	7,3	6,6	6,9
2,2-l-TDCi Diesel 92 kW (125 PS)	1.107	3.100	1.993	1.600	1.196	1.725	722	4,19	2.500	5.100	183	7,3	6,6	6,9
2,2-l-TDCi Diesel 114 kW (155 PS)	1.107	3.100	1.993	1.600	1.196	1.725	722	4,19	2.500	5.100	183	7,3	6,6	6,9
310 L1 Kastenwagen Doppelkabine														
2,2-l-TDCi Diesel 74 kW (100 PS)	1.130	3.100	1.970	1.600	1.180	1.725	715	4,19	2.250	4.400	191	8,3	6,6	7,2
2,2-l-TDCi Diesel 92 kW (125 PS)	1.130	3.100	1.970	1.600	1.180	1.725	715	4,19	2.500	5.100	191	8,3	6,6	7,2
2,2-l-TDCi Diesel 114 kW (155 PS)	1.130	3.100	1.970	1.600	1.180	1.725	715	4,19	2.500	5.100	191	8,3	6,6	7,2
290 L2 Kastenwagen mit optionalem Start-Stopp-System														
2,2-l-TDCi Diesel 74 kW (100 PS)	925	2.900	1.975	1.650	1.235	1.575	665	4,19	2.300	4.400	178	7,2	6,4	6,7
2,2-l-TDCi Diesel 92 kW (125 PS)	925	2.900	1.975	1.650	1.235	1.575	665	4,19	2.800	5.100	178	7,2	6,4	6,7
2,2-l-TDCi Diesel 114 kW (155 PS)	925	2.900	1.975	1.650	1.235	1.575	665	4,19	2.800	5.100	178	7,2	6,4	6,7
290 L2 Kastenwagen														
2,2-l-TDCi Diesel 74 kW (100 PS)	949	2.900	1.951	1.650	1.219	1.575	657	4,19	2.300	4.400	186	8,1	6,4	7,0
2,2-l-TDCi Diesel 125 PS (92 kW)	949	2.900	1.951	1.650	1.219	1.575	657	4,19	2.800	5.100	186	8,1	6,4	7,0
2,2-l-TDCi Diesel 155 PS (114 kW)	949	2.900	1.951	1.650	1.219	1.575	657	4,19	2.800	5.100	186	8,1	6,4	7,0
290 L2 Kastenwagen EConetic mit 110 km/h Geschwindigkeitsbegrenzer														
2,2-l-TDCi Diesel 74 kW (100 PS)	935	2.900	1.965	1.650	1.245	1.575	645	3,94	1.500	3.650	168	6,9	6,0	6,3
310 L2 Kastenwagen mit optionalem Start-Stopp-System														
2,2-l-TDCi Diesel 74 kW (100 PS)	1.125	3.100	1.975	1.700	1.235	1.725	665	4,19	2.300	4.400	178	7,2	6,4	6,7
2,2-l-TDCi Diesel 92 kW (125 PS)	1.125	3.100	1.975	1.700	1.235	1.725	665	4,19	2.800	5.100	178	7,2	6,4	6,7
2,2-l-TDCi Diesel 114 kW (155 PS)	1.125	3.100	1.975	1.700	1.235	1.725	665	4,19	2.800	5.100	178	7,2	6,4	6,7

L1= kurzer Radstand **L2** = langer Radstand

¹⁾ Der 310 L1 (HD) ist ein abgelasteter 330 L1 mit reduzierter Nutzlast.

Die angegebenen Daten beziehen sich auf das Grundmodell ohne Zusatzausstattungen. Höher ausgestattete Versionen verfügen über ein größeres Leergewicht und eine entsprechend geringere Nutzlast. Wunsch-, Sonder- und Zusatzausstattungen können das Leergewicht zusätzlich erhöhen und die Nutzlast reduzieren. Sämtliche technischen Daten entsprechen den zum Zeitpunkt des Drucks vorhandenen Kenntnissen. Sie können sich bis zum Kauf ändern. Das Leergewicht berücksichtigt ein Fahrergewicht von 75 kg, eine 90%ige Füllung des Tanks sowie sämtliche erforderlichen Flüssigkeiten. ***Hinweis** zu Kraftstoffverbrauch und CO₂-Emissionen: Der angegebene Kraftstoffverbrauch und die CO₂-Emissionen wurden nach den gesetzlich vorgeschriebenen Messverfahren ermittelt [VO (EG) 715/2007 und VO (EG) 692/2008 in der jeweils geltenden Fassung]. Die Angaben beziehen sich nicht auf ein einzelnes Fahrzeug und sind nicht Bestandteil des Angebotes,

Gewicht, Nutzlast und Leistung

	max. Nutzlast (kg)	zul. Gesamtgewicht (kg)	Leergewicht inkl. Fahrer (kg)	zul. Achslast vorn (kg)	Leerachslast vorn (kg)	zul. Achslast hinten (kg)	Leerachslast hinten (kg)	Achsüber- setzung	Anhängelast (kg)	zul. Gesamtgewicht des Zuges (kg)	CO ₂ Emissionen kombiniert* (g/km)	Kraftstoffverbrauch in l/100 km*		
												innerorts	außerorts	kombiniert
310 L2 Kastenwagen														
2,2-l-TDCi Diesel 74 kW (100 PS)	1.149	3.100	1.951	1.700	1.219	1.725	657	4,19	2.300	4.400	186	8,1	6,4	7,0
2,2-l-TDCi Diesel 92 kW (125 PS)	1.149	3.100	1.951	1.700	1.219	1.725	657	4,19	2.800	5.100	186	8,1	6,4	7,0
2,2-l-TDCi Diesel 114 kW (155 PS)	1.149	3.100	1.951	1.700	1.219	1.725	657	4,19	2.800	5.100	186	8,1	6,4	7,0
310 L2 Kastenwagen ECONetic mit 110 km/h Geschwindigkeitsbegrenzer														
2,2-l-TDCi Diesel 74 kW (100 PS)	1.135	3.100	1.965	1.700	1.245	1.725	645	3,94	1.700	3.850	168	6,9	6,0	6,3
330 L2 Kastenwagen mit optionalem Start-Stopp-System														
2,2-l-TDCi Diesel 92 kW (125 PS)	1.326	3.325	1.999	1.725	1.239	2.000	685	4,71	2.800	5.325	186	7,6	6,6	7,0
2,2-l-TDCi Diesel 114 kW (155 PS)	1.326	3.325	1.999	1.725	1.239	2.000	685	4,71	2.800	5.325	186	7,6	6,6	7,0
330 L2 Kastenwagen														
2,2-l-TDCi Diesel 92 kW (125 PS)	1.348	3.325	1.977	1.725	1.224	2.000	678	4,71	2.800	5.325	192	8,5	6,6	7,3
2,2-l-TDCi Diesel 114 kW (155 PS)	1.348	3.325	1.977	1.725	1.224	2.000	678	4,71	2.800	5.325	192	8,5	6,6	7,3
290 L2 Kastenwagen Doppelkabine mit optionalem Start-Stopp-System														
2,2-l-TDCi Diesel 74 kW (100 PS)	841	2.900	2.059	1.650	1.240	1.575	744	4,19	2.200	4.400	183	7,3	6,6	6,9
2,2-l-TDCi Diesel 92 kW (125 PS)	841	2.900	2.059	1.650	1.240	1.575	744	4,19	2.800	5.100	183	7,3	6,6	6,9
2,2-l-TDCi Diesel 114 kW (155 PS)	841	2.900	2.059	1.650	1.240	1.575	744	4,19	2.800	5.100	183	7,3	6,6	6,9
290 L2 Kastenwagen Doppelkabine														
2,2-l-TDCi Diesel 74 kW (100 PS)	864	2.900	2.036	1.650	1.225	1.575	736	4,19	2.200	4.400	191	8,3	6,6	7,2
2,2-l-TDCi Diesel 92 kW (125 PS)	864	2.900	2.036	1.650	1.225	1.575	736	4,19	2.800	5.100	191	8,3	6,6	7,2
2,2-l-TDCi Diesel 114 kW (155 PS)	864	2.900	2.036	1.650	1.225	1.575	736	4,19	2.800	5.100	191	8,3	6,6	7,2
310 L2 Kastenwagen Doppelkabine mit optionalem Start-Stopp-System														
2,2-l-TDCi Diesel 74 kW (100 PS)	1.041	3.100	2.059	1.700	1.240	1.725	744	4,19	2.200	4.400	183	7,3	6,6	6,9
2,2-l-TDCi Diesel 92 kW (125 PS)	1.041	3.100	2.059	1.700	1.240	1.725	744	4,19	2.800	5.100	183	7,3	6,6	6,9
2,2-l-TDCi Diesel 114 kW (155 PS)	1.041	3.100	2.059	1.700	1.240	1.725	744	4,19	2.800	5.100	183	7,3	6,6	6,9
310 L2 Kastenwagen Doppelkabine														
2,2-l-TDCi Diesel 74 kW (100 PS)	1.064	3.100	2.036	1.700	1.225	1.725	736	4,19	2.200	4.400	191	8,3	6,6	7,2
2,2-l-TDCi Diesel 92 kW (125 PS)	1.064	3.100	2.036	1.700	1.225	1.725	736	4,19	2.800	5.100	191	8,3	6,6	7,2
2,2-l-TDCi Diesel 114 kW (155 PS)	1.064	3.100	2.036	1.700	1.225	1.725	736	4,19	2.800	5.100	191	8,3	6,6	7,2
330 L2 Kastenwagen Doppelkabine mit optionalem Start-Stopp-System														
2,2-l-TDCi Diesel 92 kW (125 PS)	1.241	3.325	2.084	1.725	1.245	2.000	764	4,71	2.800	5.325	189	7,7	6,7	7,1
2,2-l-TDCi Diesel 114 kW (155 PS)	1.241	3.325	2.084	1.725	1.245	2.000	764	4,71	2.800	5.325	189	7,7	6,7	7,1
330 L2 Kastenwagen Doppelkabine														
2,2-l-TDCi Diesel 92 kW (125 PS)	1.265	3.325	2.060	1.725	1.229	2.000	756	4,71	2.800	5.325	197	8,6	6,9	7,5
2,2-l-TDCi Diesel 114 kW (155 PS)	1.265	3.325	2.060	1.725	1.229	2.000	756	4,71	2.800	5.325	197	8,6	6,9	7,5

Gewicht, Nutzlast und Leistung

	max. Nutzlast (kg)	zul. Gesamtgewicht (kg)	Leergewicht inkl. Fahrer (kg)	zul. Achslast vorn (kg)	Leerachslast vorn (kg)	zul. Achslast hinten (kg)	Leerachslast hinten (kg)	Achsüber- setzung	Anhängelast (kg)	zul. Gesamtgewicht des Zuges (kg)	CO ₂ Emissionen* (g/km)	Kraftstoffverbrauch in l/100 km*		
												innerorts	außerorts	kombiniert
310 L1 Kastenwagen PKW (M1)														
2,2-l-TDCi Diesel 74 kW (100 PS)	999	3.100	2.101	1.600	1.237	1.725	789	4,19	1.750	4.400	168	7,1	6,0	6,4
2,2-l-TDCi Diesel 92 kW (125 PS)	999	3.100	2.101	1.600	1.237	1.725	789	4,19	2.450	5.100	168	7,1	6,0	6,4
2,2-l-TDCi Diesel 114 kW (155 PS)	999	3.100	2.101	1.600	1.237	1.725	789	4,19	2.450	5.100	168	7,1	6,0	6,4
310 L2 Kastenwagen PKW (M1)														
2,2-l-TDCi Diesel 74 kW (100 PS)	924	3.100	2.176	1.700	1.291	1.725	810	4,19	1.700	4.400	168	7,1	6,0	6,4
2,2-l-TDCi Diesel 92 kW (125 PS)	924	3.100	2.176	1.700	1.291	1.725	810	4,19	2.400	5.100	168	7,1	6,0	6,4
2,2-l-TDCi Diesel 114 kW (155 PS)	924	3.100	2.176	1.700	1.291	1.725	810	4,19	2.400	5.100	168	7,1	6,0	6,4
330 L2 Kastenwagen PKW (M1)														
2,2-l-TDCi Diesel 92 kW (125 PS)	1.123	3.325	2.202	1.725	1.296	2.000	831	4,71	2.600	5.325	181	8,3	6,1	6,9
2,2-l-TDCi Diesel 114 kW (155 PS)	1.123	3.325	2.202	1.725	1.296	2.000	831	4,71	2.600	5.325	181	8,3	6,1	6,9

L1 = kurzer Radstand **L2** = langer Radstand.

Die angegebenen Daten beziehen sich auf das Grundmodell ohne Zusatzausstattungen. Höher ausgestattete Versionen verfügen über ein größeres Leergewicht und eine entsprechend geringere Nutzlast. Wunsch-, Sonder- und Zusatzausstattungen können das Leergewicht zusätzlich erhöhen und die Nutzlast reduzieren. Sämtliche technischen Daten entsprechen den zum Zeitpunkt des Drucks vorhandenen Kenntnissen. Sie können sich bis zum Kauf ändern. Das Leergewicht berücksichtigt ein Fahrergewicht von 75kg, eine 90%ige Füllung des Tanks sowie sämtliche erforderlichen Flüssigkeiten.

***Hinweis** zu Kraftstoffverbrauch und CO₂-Emissionen: Die angegebenen Werte wurden nach dem vorgeschriebenen Messverfahren [VO (EG) 715/2007 und VO (EG) 692/2008 in der jeweils geltenden Fassung] ermittelt. Die Angaben beziehen sich nicht auf ein einzelnes Fahrzeug und sind nicht Bestandteil des Angebotes, sondern dienen allein Vergleichszwecken zwischen den verschiedenen Fahrzeugtypen.

***Hinweis** nach Richtlinie 1999/94/EG: Der Kraftstoffverbrauch und die CO₂-Emissionen eines Fahrzeugs hängen nicht nur von der effizienten Ausnutzung des Kraftstoffs durch das Fahrzeug ab, sondern werden auch vom Fahrverhalten und anderen nichttechnischen Faktoren beeinflusst. CO₂ ist das für die Erderwärmung hauptsächlich verantwortliche Treibhausgas. Für weitere Informationen siehe Pkw-EnVKV-Verordnung.

Weitere Informationen zum offiziellen Kraftstoffverbrauch und den offiziellen spezifischen CO₂-Emissionen neuer Personenkraftwagen können dem 'Leitfaden über den Kraftstoffverbrauch, die CO₂-Emissionen und den Stromverbrauch neuer Personenkraftwagen' entnommen werden, der an allen Verkaufsstellen und bei <http://www.dat.de/leitfaden/LeitfadenCO2.pdf> unentgeltlich erhältlich ist.

Gewicht, Nutzlast und Leistung

	max. Nutzlast (kg)	zul. Gesamtgewicht (kg)	Leergewicht inkl. Fahrer (kg)	Achslast vorn (kg)	Leerachslast vorn (kg)	Achslast hinten (kg)	Leerachslast hinten (kg)	Achsenübertragung	Anhängelast (kg)	zul. Gesamtgewicht des Zuges (kg)	CO ₂ Emissionen* (g/km)	Kraftstoffverbrauch in l/100 km*		
												innerorts	außerorts	kombiniert
300 L1 Kombi (M1)														
2,2-l-TDCi Diesel 74 kW (100 PS)	822	3.000	2.178	1.600	1.227	1.550	876	4,19	1.600	4.400	168	7,1	6,0	6,4
2,2-l-TDCi Diesel 92 kW (125 PS)	822	3.000	2.178	1.600	1.227	1.550	876	4,19	2.300	5.100	168	7,1	6,0	6,4
2,2-l-TDCi Diesel 114 kW (155 PS)	822	3.000	2.178	1.600	1.227	1.550	876	4,19	2.300	5.100	168	7,1	6,0	6,4
310 L1 Kombi (M1)														
2,2-l-TDCi Diesel 74 kW (100 PS)	922	3.100	2.178	1.600	1.227	1.725	876	4,19	1.600	4.400	168	7,1	6,0	6,4
2,2-l-TDCi Diesel 92 kW (125 PS)	922	3.100	2.178	1.600	1.227	1.725	876	4,19	2.300	5.100	168	7,1	6,0	6,4
2,2-l-TDCi Diesel 114 kW (155 PS)	922	3.100	2.178	1.600	1.227	1.725	876	4,19	2.300	5.100	168	7,1	6,0	6,4
330 L1 Kombi (M1)														
2,2-l-TDCi Diesel 92 kW (125 PS)	1.121	3.325	2.204	1.600	1.232	2.050	897	4,71	2.500	5.325	173	8,0	5,8	6,6
2,2-l-TDCi Diesel 114 kW (155 PS)	1.121	3.325	2.204	1.600	1.232	2.050	897	4,71	2.500	5.325	173	8,0	5,8	6,6
300 L2 Kombi (M1)														
2,2-l-TDCi Diesel 74 kW (100 PS)	742	3.000	2.258	1.725	1.293	1.550	890	4,19	1.500	4.400	168	7,1	6,0	6,4
2,2-l-TDCi Diesel 92 kW (125 PS)	742	3.000	2.258	1.725	1.293	1.550	890	4,19	2.200	5.100	168	7,1	6,0	6,4
2,2-l-TDCi Diesel 114 kW (155 PS)	742	3.000	2.258	1.725	1.293	1.550	890	4,19	2.200	5.100	168	7,1	6,0	6,4
310 L2 Kombi (M1)														
2,2-l-TDCi Diesel 74 kW (100 PS)	842	3.100	2.258	1.700	1.293	1.725	890	4,19	1.500	4.400	168	7,1	6,0	6,4
2,2-l-TDCi Diesel 92 kW (125 PS)	842	3.100	2.258	1.700	1.293	1.725	890	4,19	2.200	5.100	168	7,1	6,0	6,4
2,2-l-TDCi Diesel 114 kW (155 PS)	842	3.100	2.258	1.700	1.293	1.725	890	4,19	2.200	5.100	168	7,1	6,0	6,4
330 L2 Kombi (M1)														
2,2-l-TDCi Diesel 92 kW (125 PS)	1.041	3.325	2.284	1.725	1.298	2.000	911	4,71	2.400	5.325	181	8,3	6,1	6,9
2,2-l-TDCi Diesel 114 kW (155 PS)	1.041	3.325	2.284	1.725	1.298	2.000	911	4,71	2.400	5.325	181	8,3	6,1	6,9

L1 = kurzer Radstand **L2** = langer Radstand

Die angegebenen Daten beziehen sich auf das Grundmodell ohne Zusatzausstattungen. Höher ausgestattete Versionen verfügen über ein größeres Leergewicht und eine entsprechend geringere Nutzlast. Wunsch-, Sonder- und Zusatzausstattungen können das Leergewicht zusätzlich erhöhen und die Nutzlast reduzieren. Sämtliche technischen Daten entsprechen den zum Zeitpunkt des Drucks vorhandenen Kenntnissen. Sie können sich bis zum Kauf ändern. Das Leergewicht berücksichtigt ein Fahrergewicht von 75kg, eine 90%ige Füllung des Tanks sowie sämtliche erforderlichen Flüssigkeiten.

***Hinweis** zu Kraftstoffverbrauch und CO₂-Emissionen: Die angegebenen Werte wurden nach dem vorgeschriebenen Messverfahren [VO (EG) 715/2007 und VO (EG) 692/2008 in der jeweils geltenden Fassung] ermittelt. Die Angaben beziehen sich nicht auf ein einzelnes Fahrzeug und sind nicht Bestandteil des Angebotes, sondern dienen allein Vergleichszwecken zwischen den verschiedenen Fahrzeugtypen.

***Hinweis** nach Richtlinie 1999/94/EG: Der Kraftstoffverbrauch und die CO₂-Emissionen eines Fahrzeugs hängen nicht nur von der effizienten Ausnutzung des Kraftstoffs durch das Fahrzeug ab, sondern werden auch vom Fahrverhalten und anderen nichttechnischen Faktoren beeinflusst. CO₂ ist das für die Erderwärmung hauptsächlich verantwortliche Treibhausgas. Für weitere Informationen siehe Pkw-EnVKV-Verordnung.

Weitere Informationen zum offiziellen Kraftstoffverbrauch und den offiziellen spezifischen CO₂-Emissionen neuer Personenkraftwagen können dem 'Leitfaden über den Kraftstoffverbrauch, die CO₂-Emissionen und den Stromverbrauch neuer Personenkraftwagen' entnommen werden, der an allen Verkaufsstellen und bei <http://www.dat.de/leitfaden/LeitfadenCO2.pdf> unentgeltlich erhältlich ist.





Kompakt? Der Eindruck täuscht.

Die Abbildung zeigt einen Ford Transit Custom Limited Kastenwagen L2 H2 (langer Radstand, hohes Dach) in der Metallic-Lackierung Polar-Silber (Wunschausstattung).

Sein Laderaum setzt Maßstäbe

Mit einem maximalen Laderaumvolumen von 5,9 m³ beim L1 H1 (kurzer Radstand, flaches Dach) bis 8,29 m³ beim L2 H2 (langer Radstand, hohes Dach) sowie der Möglichkeit, Standard-Platten in den Maßen 2,4 m x 1,2 m liegend oder stehend im Laderaum zu transportieren, ist der Ford Transit Custom gleichermaßen praktisch wie stylisch.

Durch die nach oben aufklappbare Durchlademöglichkeit in der Trennwand kann der Stauraum unter dem Sitz genutzt werden. So lassen sich beim kurzen Radstand Gegenstände wie Rohre und Leitern von bis zu 3 m Länge und beim langen Radstand bis zu 3,4 m Länge sicher verstauen*.

* nur in Verbindung mit Beifahrer-Doppelsitz, nicht i.V.m. Doppelkabine



Ein kleines Detail macht viel aus.

Und zwar drei Meter, um genau zu sein.

Dank einer Trennwand mit Durchlademöglichkeit können selbst im Ford Transit Custom L1 (kurzer Radstand) bis zu drei Meter lange Gegenstände transportiert werden (serienmäßig in Verbindung mit Beifahrer-Doppelsitz). Der flache Laderaumboden und die nahezu senkrechten Seitenwände ermöglichen eine optimale Nutzung des vorhandenen Platzes. Der robuste Vinyl-Bodenbelag "Easy Clean" bietet eine ausgesprochen strapazierfähige Oberfläche, die sich nach getaner Arbeit leicht reinigen lässt.

Der Laderaum setzt Maßstäbe

Beim wichtigsten Aspekt Ihrer Arbeit wurden keine Kompromisse gemacht: maximaler Laderaum und leichte Beladung.

- Maximales Laderaumvolumen zwischen 5,9 m³ und 8,29 m³ (L1 H1 bis L2 H2)
- Ladekapazität von bis zu 3 Europaletten (bereits bei L1)
- Laderaumlänge i.V. mit der Durchlademöglichkeit in der Trennwand von bis zu 3 m (L1) bzw. bis zu 3,4 m (L2) oder Nutzung des Staufaches unter dem Beifahrer-Doppelsitz (93 l) zur Unterbringung eines Werkzeugkastens
- An den Seitenwänden angebrachte Verzurrösen gemäß DIN/ISO - Norm
- Laderaum-Verkleidung auf gesamter oder halber Höhe
- Leicht zu reinigender Laderaumboden "Easy Clean"





Die niedrige Heck-Ladekante des Ford Transit Custom ermöglicht ein bequemes Ein- und Ausladen.

90°

Dank einzigartiger Feststeller können die Doppelflügelhecktüren in einem Öffnungswinkel von 90 Grad fixiert werden, um den Zugang zum Laderaum zu erleichtern und sicherzustellen, dass die Türen auch dann offen bleiben, wenn es sehr windig ist oder das Fahrzeug an einer Steigung geparkt wurde. Gut sichtbare Reflektoren an den Türkanten machen andere Verkehrsteilnehmer auf Ihr Fahrzeug aufmerksam.

180°

Bei Bedarf können die Doppelflügelhecktüren bis 180 Grad* geöffnet werden, wenn die Feststeller entriegelt sind.

Einfacher Zugang zum Laderaum.

Mit seiner niedrigen seitlichen und hinteren Ladekante, einer breiten Schiebetür auf der Fahrerseite (Wunschausstattung) und der Beifahrerseite plus weit öffnenden Doppelflügelhecktüren mit 180° Scharnieren* bietet Ihnen der Ford Transit Custom viele Möglichkeiten, ihn optimal zu beladen. Die Innenleuchten sorgen für gute Lichtverhältnisse im Laderaum. Darüber hinaus wird eine extrahelle LED-Beleuchtung angeboten (Wunschausstattung).

- Doppelflügelhecktüren (bei 90° fixierbar)
- Niedrige Ladekanten
- LED-Laderaumbeleuchtung (Wunschausstattung)**
- Gut sichtbare Reflektoren an den Hecktürkanten

- Seitlich angebrachte Verzurrösen
- Zwei leichtgängige Schiebetüren (Fahrerseite Wunschausstattung)
- Warnton bei Nichtverriegelung der Schiebetüren (Schiebetür: Fahrerseite Wunschausstattung)

*Max. Öffnungswinkel der Doppelflügelhecktüren beim Kombi und Kastenwagen PKW: 90°.
**Nicht erhältlich für Kombi oder Kastenwagen PKW.

Der Ford Transit Custom denkt mit.

Größe und Position der Ladung eines Fahrzeugs können das Brems- und Kurvenverhalten, die Traktion und die Kippneigung beeinflussen. Die adaptive Lastkontrolle, eine Komponente des elektronischen Sicherheits- und Stabilitätsprogramms (ESP) des Ford Transit Custom, erkennt Veränderungen in der Masse und dem Schwerpunkt des Fahrzeugs und passt die Sicherheitssysteme entsprechend an, um die Bremswirkung, die Traktion und die Stabilität zu optimieren.

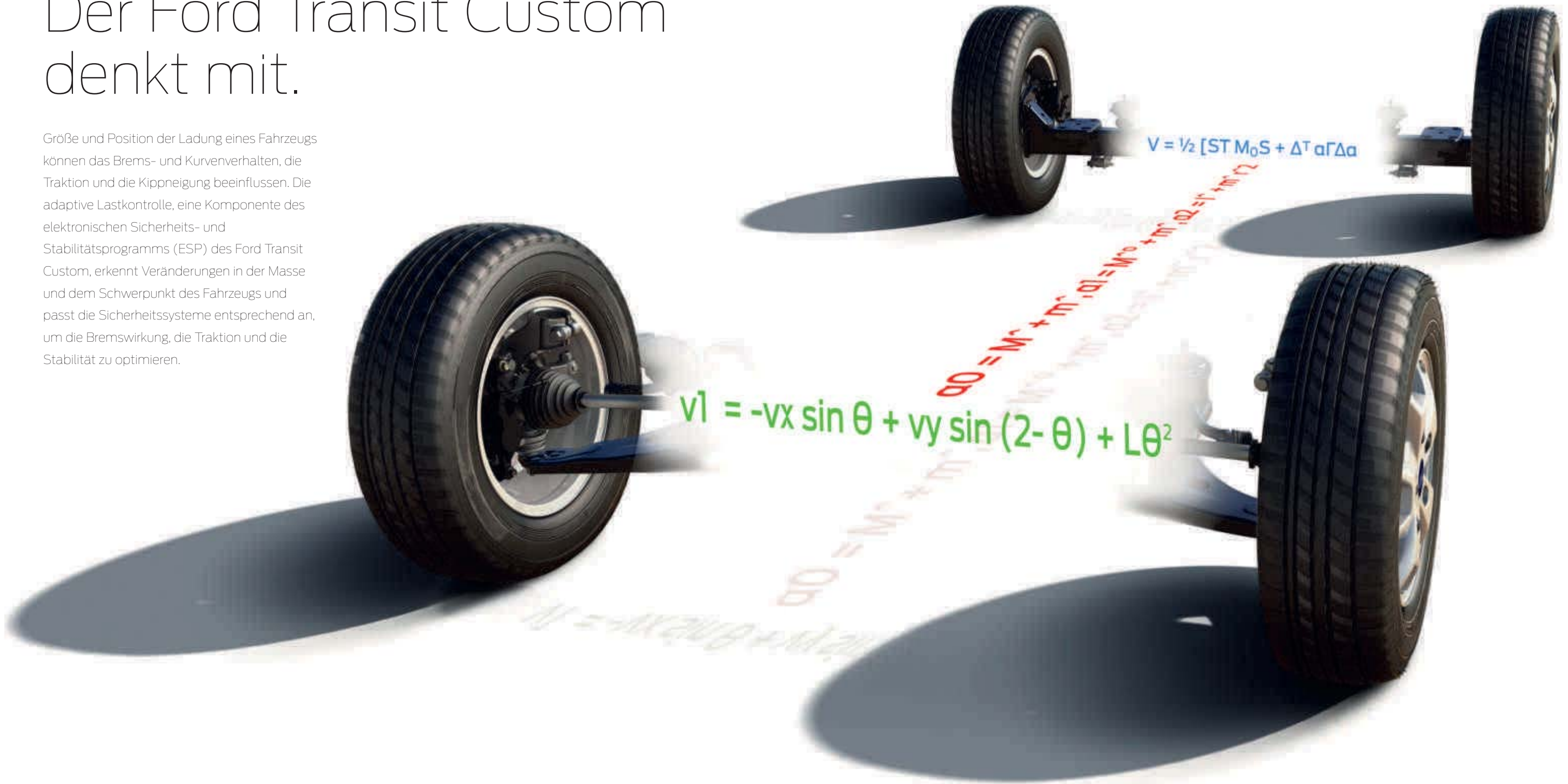

Mit ESP in der Spur bleiben.

Das serienmäßige elektronische Sicherheits- und Stabilitätsprogramm (ESP) des Ford Transit Custom passt die Motor- und Bremsleistung automatisch an, um das Fahrzeug in der richtigen Spur zu halten. Zur weiteren Serienausstattung gehört ein Berganfahrassistent, der das Anfahren an Steigungen erleichtert, ohne dass die Handbremse zu Hilfe genommen werden muss.



Sie sprechen...

Willkommen bei der nächsten Generation von Multimedia-Konnektivitätssystemen. Das sprachgesteuerte **Ford SYNC**-System mit Notruf-Assistent setzt neue Maßstäbe: Sie können per Sprachsteuerung über Ihr Mobiltelefon Musik abspielen, Anrufe entgegennehmen und tätigen und sich Textmeldungen vorlesen lassen (Wunschausstattung)*.

*Erfordert ein kompatibles Mobiltelefon. Textfunktion und Notruf-Assistent werden nicht von allen europäischen Sprachen unterstützt. Aktuelle Informationen finden Sie auf der Internetseite von Ford.

“Nachricht lesen”

“Susanne anrufen”

“Büro anrufen”

“My Music spielen”

“Zu Hause anrufen”

“Michael anrufen”

“Shuffle”

“Was wird gespielt?”



...Ford SYNC antwortet.

Das **Ford SYNC**-System mit Notruf-Assistent* ermöglicht zudem über ein bluetooth®-fähiges Mobiltelefon das schnelle Absetzen von Notrufen, sobald zum Beispiel ein Airbag ausgelöst wird. Der Anruf wird direkt an eine örtliche 112-Notrufzentrale weitergeleitet und informiert die Rettungsdienste über den exakten Unfallort in der jeweiligen Landessprache (Wunschausstattung).



*Der Notruf-Assistent ist in mehr als 30 europäischen Ländern einsatzbereit. Das System erfordert ein kompatibles Mobiltelefon, das sich zum Zeitpunkt der Airbagauslösung oder der Kraftstoffpumpenabschaltung angeschlossen und eingeschaltet im Fahrzeug befinden muss. Textfunktion und Notruf-Assistent werden nicht von allen europäischen Sprachen unterstützt. Aktuelle Informationen finden Sie auf der Internetseite von Ford.

Hinweis Die Bluetooth®-Wortmarke und Logos sind Eigentum der Bluetooth SIG, Inc. und werden von der Ford-Werke GmbH und zugehörigen Unternehmen unter Lizenz verwendet. Andere Marken sind Eigentum der betreffenden Inhaber.

Die Abbildung zeigt einen Ford Transit Custom Trend mit Radio/CD/SD-Navigationssystem (Wunschausstattung).





Sehen und gesehen werden

Mit den leistungsstarken hochgesetzten Scheinwerfern, den eleganten Rücklichtern und den integrierten Tagfahrlichtern zieht der Ford Transit Custom jederzeit die Blicke auf sich. Dank des Tag /Nacht- Sensors* schalten sich die Scheinwerfer automatisch ein, wenn sich die Lichtverhältnisse verschlechtern. Das Abblendlicht mit Ausschaltverzögerung weist Ihnen bei Dunkelheit den Weg.

Die Abbildung zeigt einen Ford Transit Custom Limited Kastenwagen mit Doppelkabine in der Metallic-Lackierung Midnight-Sky-Grau (Wunschausstattung).
* Wunschausstattung Sicht-Paket beim Trend, Serienausstattung beim Limited

Scheinwerfer mit statischem Abbiegelicht

Bei einem Lenkradeinschlag von mehr als 30 Grad leuchtet das Abbiegelicht die entsprechende Straßenseite aus, um die Sicht bei Dunkelheit zu verbessern - und das bei Geschwindigkeiten bis zu 30 km/h (Serienausstattung ab Trend, Wunschausstattung bei Basis und ECOnetic).



Flexibles Laderaumvolumen

Der Ford Transit Custom Kastenwagen mit Doppelkabine bietet jede Menge Platz und Komfort. Die Sitze in der zweiten Sitzreihe heißen Ihre Fahrgäste willkommen, während der durch eine vollständige Stahl-Trennwand abgetrennte Laderaum reichlich Platz für Ihren Transportbedarf bietet.

Stahl-Trennwand

Eine sich über die gesamte Höhe und gesamte Breite erstreckende Stahl-Trennwand mit Fenster bietet Schutz für die Fahrgäste im Ford Transit Custom Kastenwagen mit Doppelkabine und trägt zudem zur Ladungssicherung bei (Serienausstattung).



Für harte Arbeit geschaffen

Mit einer Breite von 1390 mm zwischen den Radkästen ist der Ladebereich des Ford Transit Custom Kastenwagen mit Doppelkabine breit genug, um eine beladene Europalette bequem zu verstauen.

Platz für bis zu fünf Fahrgäste

Die fest eingebaute Sitzbank im Ford Transit Custom Kastenwagen mit Doppelkabine ist mit einem modernen und strapazierfähigen Bezug und integrierten 3-Punkt-Sicherheitsgurten ausgestattet.

Flexibles Sitzangebot

Vielseitigkeit gehört zur Serienausstattung des Ford Transit Custom Kombi. So können Sie beispielsweise morgens Ihre Mitarbeiter zur Baustelle bringen und danach die Sitze je nach Bedarf umklappen oder entfernen, um Werkzeuge oder sonstige Ausrüstung zu transportieren.

Komfort für Fahrgäste

Die Rücksitze bieten einen ausgezeichneten Halt und Komfort, sodass selbst längere Reisen bequem zu bewältigen sind. An ausgewählten Sitzpositionen sind ISOFIX-Halterungen verfügbar.



Flexible Rücksitze

Die Sitzlehnen können nach vorn umgeklappt werden, um eine ebene Fläche zu erhalten. Um noch mehr Platz zu schaffen, kann der gesamte Sitz nach vorn geklappt werden. Und falls noch mehr Stauraum benötigt wird, können alle Rücksitze ausgebaut werden.



Gleichgültig, ob Sie Personen, Gegenstände oder beides transportieren müssen: Der Ford Transit Custom Kombi ist ein erfahrener Partner! Mit mehr als 30 verschiedenen Sitz- und Laderaumkonfigurationen erfüllt er seine Aufgabe mit Bravour.



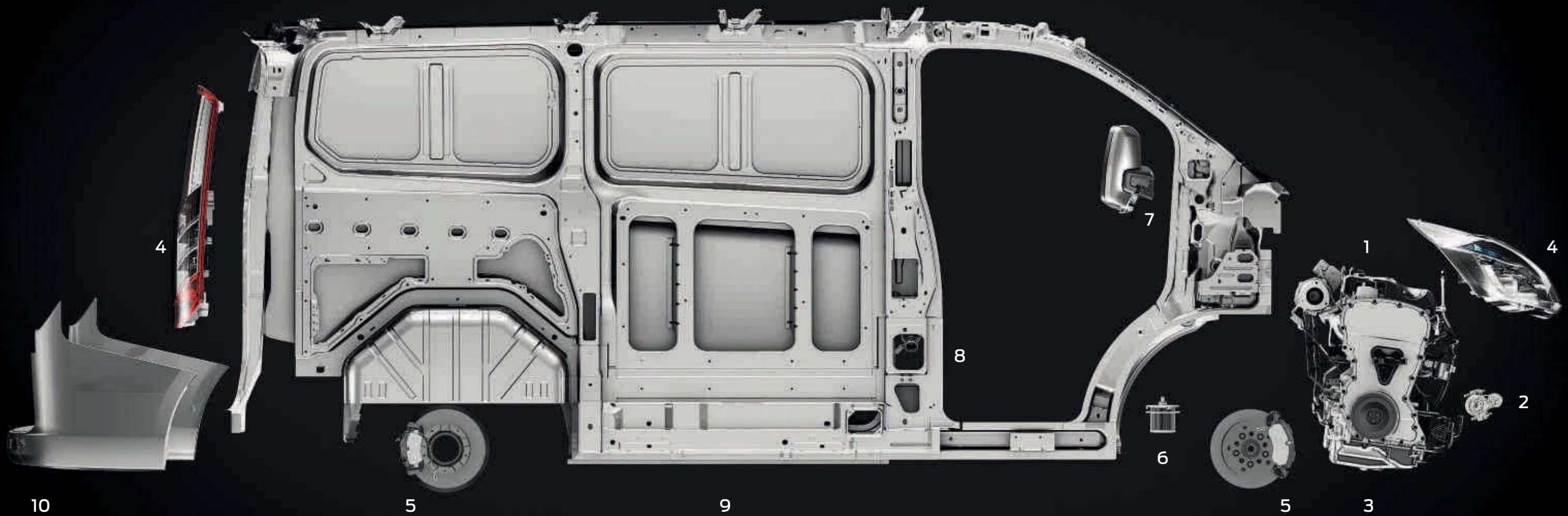

Unterm Strich: Weniger Kosten

Qualität und Langlebigkeit stecken in jedem Detail des Ford Transit Custom.

1. Längere Wartungsintervalle von bis zu 50.000 km oder zwei Jahren, die die Betriebskosten verringern.

2. Start-Stopp-System zur Reduzierung des Kraftstoffverbrauchs (Wunschausstattung, Serienausstattung bei EConetic, Kombi und Kastenwagen PKW).

3. Motoröl-Warnleuchte leuchtet auf, wenn sich die Ölqualität zwischen den Serviceintervallen verschlechtert (Ermittlung erfolgt per Sensor und spezieller Messtechnik).

4. Hochgesetzte Scheinwerfer sind oberhalb der Stoßfängerlinie angeordnet, um den Fußgängerschutz zu optimieren und Reparaturkosten zu senken.

5. Bremsbelag-Verschleißanzeige macht Sie darauf aufmerksam, wenn die Bremsbeläge ausgetauscht werden müssen.

6. Kraftstofffiltersensor warnt bei Wassereintritt oder Verstopfung im Kraftstoffsystem.

7. Seitliche Blinkleuchten befinden sich an der Innenkante der Außenspiegel, um das Risiko versehentlicher Beschädigungen zu minimieren. Bei eingeklappten Spiegeln verringert sich die Fahrzeugbreite um 192 mm.

8. Ford Easy Fuel-Tanksystem verhindert, dass aus Versehen der falsche Kraftstoff getankt wird. Das Aufschauben verschmutzter Tankdeckel gehört ebenfalls der Vergangenheit an (Serienausstattung).

9. Die 12-Jahres-Garantie gegen Durchrosten bietet Schutz vor Durchrostung der Karosserie von innen nach außen (gemäß der gültigen Garantiebedingungen).

10. Mehrteiliger Stoßfängeraufbau trägt dazu bei, die Reparaturkosten niedrig zu halten.

Das Dachträgersystem...



...das da ist, wenn Sie es brauchen.

Das ausgeklügelte Dachträgersystem des Ford Transit Custom, das über eine Tragfähigkeit von bis zu 130 kg (80 kg beim Sport) verfügt, lässt sich flach zusammenklappen, wenn es nicht benötigt wird. Auf diese Weise trägt es zu einer Verringerung des Kraftstoffverbrauchs sowie zu einer Reduzierung der Windgeräusche bei (Wunschausstattung nur für flaches Dach (H1)).

Effizienz mal 3.

2,2 l TDCi-Dieselmotor 74 kW (100 PS), 6-Gang

Der 2,2 l TDCi-Dieselmotor des Ford Transit Custom mit 74 kW (100 PS) und einem maximalen Drehmoment von 310 Nm kombiniert eine ausgezeichnete Kraftstoffeffizienz mit außergewöhnlichen Fahreigenschaften. Er erfüllt nicht nur die strengen Abgasvorschriften der Euro-Norm 5b, sondern trägt dank hochmoderner Technologien auch dazu bei, die Betriebskosten gering zu halten, ohne Kompromisse in Sachen Nutzlast oder Leistung einzugehen.

2,2 l TDCi-Dieselmotor 92 kW (125 PS), 6-Gang

Der 92 kW (125 PS) starke Motor mit einem maximalen Drehmoment von 350 Nm erfüllt die Abgasvorschriften der Euro-Norm 5b und zeichnet sich durch eine beeindruckende Kombination aus Leistung und Wirtschaftlichkeit aus. Die Motor-kalibrierung wurde überarbeitet, um die Drehmomentausbeute und das Ansprechverhalten zu verbessern und dabei gleichzeitig den Kraftstoffverbrauch zu minimieren.

2,2 l TDCi-Dieselmotor 114 kW (155 PS), 6-Gang

Die Hochleistungsversion des TDCi-Dieselmotors der Euro-Norm 5b entwickelt satte 114 kW (155 PS) und ein großzügiges maximales Drehmoment von 385 Nm. Als leistungsstärkster Motor in der Angebotspalette verleiht er dem Ford Transit Custom jede Menge Kraft, während sein flexibler Charakter ihn zur perfekten Wahl für den Transport schwerer Lasten und den Anhängerbetrieb macht.





Intelligente Technologien

1. Fahrspur-Assistent^{®*2)}

Erkennt, ob sich Ihr Fahrzeug den Fahrbahnmarkierungen nähert, ohne dass Sie den Blinker gesetzt haben, und macht Sie in Form von Lenkradvibrationen auf diesen Umstand aufmerksam (Wunschausstattung).

2. Geschwindigkeitsregelanlage mit adaptivem Geschwindigkeitsbegrenzer²⁾

Über die Geschwindigkeitsregelanlage können Sie die Fahrgeschwindigkeit festlegen. Der adaptive Geschwindigkeitsbegrenzer bietet Ihnen die Möglichkeit, eine Höchstgeschwindigkeit einzustellen, die Sie nicht überschreiten möchten (Serienausstattung ab Trend, Wunsch-ausstattung bei Basis und ECOnetic).

3. Traktionskontrolle¹⁾

Wird bei niedrigen Geschwindigkeiten Schlupf festgestellt, kann das System mehr Drehmoment auf das Rad mit der besten Traktion übertragen (Serienausstattung).

4. Sicherheits-Bremsassistent²⁾

Erkennt eine Notbremsung und optimiert den Druck im Bremssystem, um die maximale Bremskraft zur Verfügung zu stellen (Serienausstattung).

5. Adaptive Lastkontrolle²⁾

Passt die Funktionsweise des ESP-Systems³⁾ an das jeweilige Fahrzeuggewicht - leer, teilweise oder voll beladen - an (Serienausstattung).

6. Überschlagschutz²⁾

Erfasst eine potentiell gefährliche Fahrsituation und versucht durch Aktivierung des ESP-Systems³⁾ die Stabilität aufrechtzuerhalten (Serienausstattung).

7. Elektronisches Sicherheits- und Stabilitätsprogramm (ESP)²⁾

Stellt Abweichungen von der gewählten Fahrlinie fest und hält das Fahrzeug durch gezielten Motor- und Bremsengriff in der Spur (Serienausstattung).

8. Herausragende Zugleistung

Der Ford Transit Custom erzielt mit bis zu 2800 kg** maximaler Zugkraft eine beeindruckende Leistung. Dabei sorgen zahlreiche Sicherheitseinrichtungen für Ihre eigene Sicherheit und die Ihres Anhängers (Für gewerblich genutzte Fahrzeuge ist möglicherweise ein digitaler Fahrtenschreiber erforderlich).

9. Anhängerstabilisierung²⁾

Wenn das System feststellt, dass ein gezogener Anhänger zu schwingen beginnt, reduziert es das Motordrehmoment und betätigt die Bremsen, um die Geschwindigkeit zu reduzieren und die Stabilität aufrechtzuerhalten³⁾.

10. Berganfahrassistent²⁾

Der Berganfahrassistent verhindert kurzzeitig ein Zurückrollen des Fahrzeugs beim Anfahren am Berg, wenn Sie den Fuß vom Bremspedal auf das Gaspedal bewegen. Die Funktion steht sowohl im Vorwärts- als auch im Rückwärtsgang zur Verfügung.

Kopf-Schulterairbags²⁾

Schützen Fahrer und Beifahrer vor Kopfverletzungen (Wunschausstattung).

Müdigkeitswarner²⁾

Sie werden vom System gewarnt, wenn Ihr Fahrverhalten auf ein Nachlassen der Konzentration schließen lässt. Zunächst wird ein Warnsymbol im Kombiinstrument angezeigt. Lässt die Aufmerksamkeit weiter nach, erfolgt zusätzlich eine akustische Warnung (Wunschausstattung).

Start-Stopp-System

Um Kraftstoff zu sparen, kann sich der Motor bei ausreichender Batteriespannung automatisch abschalten, sobald Sie angehalten und ausgekuppelt haben. Wenn Sie weiterfahren möchten, wird der Motor umgehend wieder gestartet (Wunschausstattung, Serienausstattung bei ECOnetic, Kombi und Kastenwagen PKW).

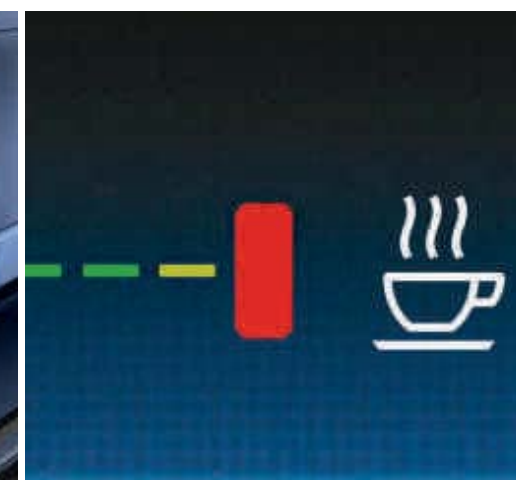

Kastenwagen

Kurzer Radstand (L1)
Flaches Dach (H1)

5,9
m³



Kastenwagen

Kurzer Radstand (L1)
Hohes Dach (H2)

7,2
m³



Kastenwagen

Langer Radstand (L2)
Flaches Dach (H1)

6,8
m³



Kastenwagen

Langer Radstand (L2)
Hohes Dach (H2)

8,29
m³



Breiter seitlicher Laderaumzugang

Zum einfachen Be- und Entladen verfügt der Ford Transit Custom über eine seitliche Ladetüröffnung von 1030 mm. (Öffnungsweite bei Doppelkabine und Kastenwagen PKW auf 930 mm begrenzt).

Kastenwagen mit Doppelkabine

Kurzer Radstand (L1)
Flaches Dach (H1)

3,47
m³



6 Sitze



Kastenwagen mit Doppelkabine

Langer Radstand (L2)
Flaches Dach (H1)

4,3
m³



6 Sitze



Leichtgängige Schiebetüren

Die Schiebetür ist robust und lässt sich leicht betätigen. Sie ist mit einem Zweifach-Entriegelungsgriff und einem Warnsystem ausgestattet, welches bei nicht richtig geschlossener oder nicht richtig verriegelter Tür einen Warnton ausgibt (Schiebetüren: Serienausstattung auf der Beifahrerseite, Wunschausstattung auf der Fahrerseite, nicht verfügbar für Doppelkabine 270 L1 und für Kombi und Kastenwagen PKW mit hohem Dach (H2)).

Je größer, desto besser:
Der Kastenwagen

Unter seinem dynamischen Exterieur bleibt der Ford Transit Custom der Transit-Tradition treu: Er bietet eine beispiellose Ladekapazität, einen sorgfältig optimierten Laderaum und weit öffnende Türen für einen bequemen Zugang.

Kastenwagen PKW

Kurzer Radstand (L1)
Flaches Dach (H1)



Kastenwagen PKW

Kurzer Radstand (L1)
Hohes Dach (H2)

6 Sitze



Kastenwagen PKW

Langer Radstand (L2)
Flaches Dach (H1)



Kastenwagen PKW

Langer Radstand (L2)
Hohes Dach (H2)

6 Sitze



Bequemes Ein- und Aussteigen

Dank der großzügig bemessenen seitlichen Türöffnungen (Öffnungsweite auf 930 mm begrenzt) ist es ein Leichtes, Fahrgäste und Ladung an ihre jeweiligen Zielorte zu bringen.

Kombi

Kurzer Radstand (L1)
Flaches Dach (H1)



Kombi

Kurzer Radstand (L1)
Hohes Dach (H2)

9 Sitze



Kombi

Langer Radstand (L2)
Flaches Dach (H1)



Kombi

Langer Radstand (L2)
Hohes Dach (H2)

9 Sitze



Heckschwingtür

Die Heckschwingtür ist verglast oder unverglast erhältlich; eine Zuglasche erleichtert das Schließen (Wunschausstattung).

Klimaanlage hinten

Sorgfältig angeordnete Luftkanäle sorgen für eine optimale Luftverteilung, ein separater Kompressor liefert zusätzliche Kühlkapazität für die hinteren Fahrgäste (Wunschausstattung).

Noch mehr Auswahl beim Kombi

Mehr Fahrgäste. Mehr Ladung. Mehr Möglichkeiten.

Nachdem Sie morgens Ihre Mitarbeiter zur Baustelle gebracht haben, können Sie die Sitze umklappen oder entfernen, um das Laderaumvolumen zu maximieren. Oder Sie nutzen den Ford Transit Custom während der Woche zum Warentransport und bauen am Wochenende die Sitze ein, um einen Ausflug mit der Familie zu unternehmen. Was immer Sie möchten - der Ford Transit Custom Kombi und der Kastenwagen PKW bieten eine außerordentliche Vielseitigkeit für Ihren Arbeitsalltag und Ihre Freizeit.



Ford Transit Custom.



Basis

Außenausstattung

- Außenspiegel mit integrierten Blinkleuchten
- Doppelflügelhecktür
- Scheinwerfer-Abblendlicht mit Ausschaltverzögerung
- Schiebetür rechts
- Schmutzfänger vorn und hinten
- Zentralverriegelung mit Fernbedienung
- Ford Easy Fuel
- ESP mit Notbremslicht

Motoren

- 2,2l TDCi, 74 kW (100 PS)/310 Nm
- 2,2l TDCi, 92 kW (125 PS)/350 Nm
- 2,2l TDCi, 114 kW (155 PS)/385 Nm

ECONetic

Außenausstattung

- Alle Basis-Technologien gehören zur Serienausstattung
- Niedrigster CO₂-Ausstoß in der Ford Transit Custom-Modellreihe
- Auswahl an zulässigen Gesamtgewichten (2700 kg, 2900 kg und 3100 kg)
- Geschwindigkeitsbegrenzer 110 km/h, abschaltbar
- 16"-Stahlräder mit speziellen Leichtlaufreifen und Radzierblenden

Motor

- 2,2l TDCi, 74 kW (100 PS)/310 Nm

Trend

Außenausstattung zusätzlich zu Basis

- Außenspiegel, elektrisch einstellbar und beheizbar
- Frontscheibe, beheizbar
- Nebelscheinwerfer
- Scheinwerfer mit statischem Abbiegelicht
- Stoßfänger vorn, in Wagenfarbe teillackiert
- Wischwasser-Sensor

Motoren

- 2,2l TDCi, 74 kW (100 PS)/310 Nm
- 2,2l TDCi, 92 kW (125 PS)/350 Nm
- 2,2l TDCi, 114 kW (155 PS)/385 Nm

Limited

Außenausstattung zusätzlich zu Trend

- Außenspiegel, elektrisch anklappbar
- Park-Pilot-System vorn und hinten
- Scheibenwischer mit Regensensor
- Scheinwerfer-Assistent mit Tag/Nacht-Sensor
- Style-Farb-Paket: Türgriffe, Heckklappengriffe, breite Seitenschutzleisten, Stoßfänger hinten und Außenspiegelkappen in Wagenfarbe lackiert
- 16"-Leichtmetallräder mit abschließbaren Radmuttern

Motoren

- 2,2l TDCi, 92 kW (125 PS)/350 Nm
- 2,2l TDCi, 114 kW (155 PS)/385 Nm

Sport

Außenausstattung zusätzlich zu Limited

- Sport-Styling-Paket: spezielle Front- und Heckschürze, Seitenschweller in Wagenfarbe, Radhausverbreiterungen, spezielle Auspuffanlage
- 18"-Leichtmetallräder im 10-Speichen-Design mit abschließbaren Radmuttern

Motoren

- 2,2l TDCi, 114 kW (155 PS)/385 Nm



Basis

Innenausstattung

- Beifahrer-Doppelsitz mit einzeln hochklappbaren Polstern
- Bordcomputer
- Fahrerinformationssystem Ford Eco Mode
- Fahrersitz, 4-fach verstellbar mit Armlehne
- Fensterheber vorn, elektrisch
- Handschuhfach, mit Deckel
- Laderaumbeleuchtung
- Laderaumboden "Easy Clean"
- Lenksäule in Höhe und Reichweite einstellbar
- Schalterempfehlungsanzeige – zur Förderung einer wirtschaftlichen Fahrweise
- Staufach über dem Kombiinstrument mit 12-V-Anschluss
- Stahl-Trennwand nach DIN/ISO-Norm mit Durchlademöglichkeit
- Zwei Getränkehalter für 2-Liter-Flaschen



Trend

Innenausstattung zusätzlich zu Basis

- Audiosystem 2 "MyConnection Radio" mit USB-Anschluss, Audio-Fernbedienung am Lenkrad und zwei Lautsprechern vorn
- Fahrersitz mit Lendenwirbelstütze
- Geschwindigkeitsregelanlage mit adaptivem Geschwindigkeitsbegrenzer
- Handschuhfach, abschließbar
- Klimaanlage, vorn
- Lederlenkrad und Lederschaltknäuf
- Innenbeleuchtung vorne mit Leselampe und Verzögerungsschaltung



Limited

Innenausstattung zusätzlich zu Trend

- Audiosystem 4 mit Radio/CD-Player und MFD Display, Ford SYNC mit Notruf-Assistent, Audio-Streaming, USB-Anschluss, Audio-Fernbedienung am Lenkrad und vier Lautsprechern vorn
- Beifahrerairbag, mit Deaktivierungsfunktion
- Vordersitze, beheizbar
- Laderaumschutzpaket mit hoher Seitenwandverkleidung (nicht bei Doppelkabine)

Hinweis: Wenn das Fahrzeug mit einem funktionsfähigen Beifahrerairbag ausgestattet ist, darf kein rückwärts gerichteter Kindersitz auf dem Beifahrersitz angebracht werden.

Sport

Innenausstattung zusätzlich zu Limited

- Audiosystem 5: Radio/CD mit Ford SYNC inkl. Notruf-Assistent und digitalem Radioempfang DAB sowie USB-Schnittstelle und Audio-Fernbedienung
- Reifendruckkontrollsystem
- Teilledersitze



Abmessungen - Kastenwagen/Kastenwagen mit Doppelkabine

	Kastenwagen L1 (kurzer Radstand)		Kastenwagen L2 (langer Radstand)	
	flaches Dach (H1)	hohes Dach (H2)	flaches Dach (H1)	hohes Dach (H2)
A Fahrzeuglänge	4.972	4.972	5.339	5.339
B Fahrzeugbreite mit Spiegeln	2.272	2.272	2.272	2.272
Fahrzeugbreite mit eingeklappten Spiegeln	2.080	2.080	2.080	2.080
Fahrzeugbreite ohne Spiegel	1.986	1.986	1.986	1.986
C Fahrzeughöhe*	1.972-2.020	2.338-2.389	1.976-2.022	2.332-2.381
D Radstand	2.933	2.933	3.300	3.300
E Überhang vorn	1.011	1.011	1.011	1.011
F Überhang hinten	1.028	1.028	1.028	1.028
G Schiebetür Breite (Kastenwagen / Doppelkabine)	1.030/930	1.030/-	1.030/930	1.030/-
H Schiebetür Höhe	1.324	1.324	1.324	1.324
I Doppelflügelhecktür Breite	1.404	1.404	1.404	1.404
J Doppelflügelhecktür Höhe	1.347	1.706	1.347	1.706
K Länge Laderaum maximal (Kastenwagen / Doppelkabine)	2.555/1.577	2.555/-	2.922/1.944	2.922/-
Länge Laderaum maximal, mit Durchladeklappe am Boden (Kastenwagen)	3.085	3.085	3.452	3.452
Länge Laderaum maximal, auf 1,2 m gemessen (Kastenwagen / Doppelkabine)	2.408 /1.505	2.408/-	2.775/1.872	2.775/-
L Breite Laderaum maximal	1.775	1.775	1.775	1.775
M Breite zwischen Radkästen	1.390	1.390	1.390	1.390
N Innenhöhe	1.406	1.778	1.406	1.778
O Beladehöhe, unbeladen*	521-581	526-588	521-581	526-588
Laderaumvolumen (in m³) maximal/VDA				
- Kastenwagen	5,95/5,36	7,21/6,62	6,83/6,23	8,29/7,73
- Doppelkabine	3,47/3,17	-	4,35/4,00	-
Wendekreis (m)				
Bordstein zu Bordstein 15"/16" /18" Räder	10,90/11,6/12,2	10,9/11,6/-	12,20/12,8/-	12,2/12,8/-
Wand zu Wand 15"/16" /18" Räder	11,55/12,15/12,65	11,55/12,15/-	12,75/13,41/-	12,75/13,41/-

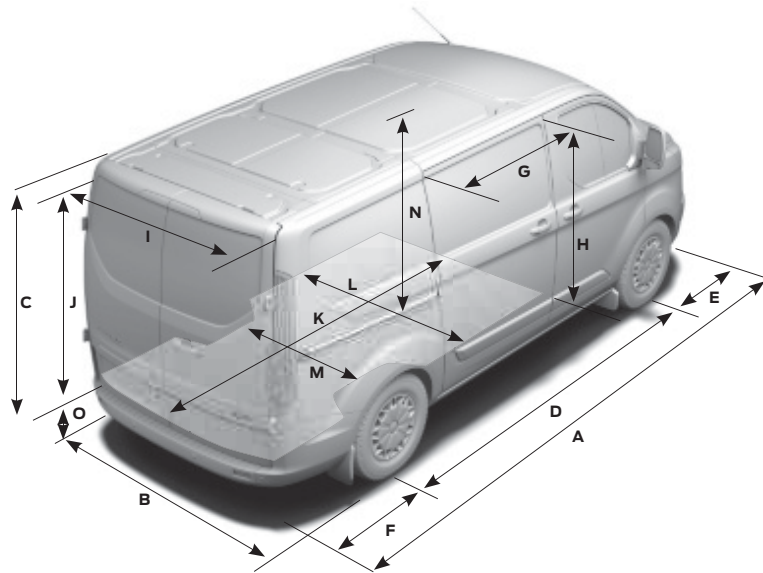

Kastenwagen		Kastenwagen mit Doppelkabine	
L1 H1	5,9 m³	L2 H1	6,8 m³
L1 H2	7,2 m³	L2 H2	8,29 m³
L2 H1	3,47 m³	L2 H1	4,3 m³

Abmessungen - Kombi/Kastenwagen PKW

	Kombi / Kastenwagen PKW L1 (kurzer Radstand)		Kombi / Kastenwagen PKW L2 (langer Radstand)	
	flaches Dach (H1)	hohes Dach (H2)	flaches Dach (H1)	hohes Dach (H2)
A Fahrzeuglänge	4.972	4.972	5.339	5.339
B Fahrzeugbreite mit Spiegeln	2.272	2.272	2.272	2.272
Fahrzeugbreite mit eingeklappten Spiegeln	2.080	2.080	2.080	2.080
Fahrzeugbreite ohne Spiegel	1.986	1.986	1.986	1.986
C Fahrzeughöhe*	1.972-2.020	2.338-2.389	1.976-2.022	2.332-2.381
D Radstand	2.933	2.933	3.300	3.300
E Überhang vorn	1.011	1.011	1.011	1.011
F Überhang hinten	1.028	1.028	1.028	1.028
G Schiebetür Breite/Öffnungsbreite	1.030/930	1.030/930	1.030/930	1.030/930
H Schiebetür Höhe	1.292	1.292	1.292	1.292
I Doppelflügelhecktür Breite (mit Klimaanlage hinten oder Wasserheizung)	1.404 (1.225)	1.404 (1.225)	1.404 (1.225)	1.404 (1.225)
J Doppelflügelhecktür Höhe	1.297	1.660	1.297	1.660
K Länge Fahrgastraum maximal	2.555	2.555	2.922	2.922
Länge Fahrgastraum maximal (hinter der 2. Sitzreihe)	1.545	1.545	1.912	1.912
Länge Fahrgastraum maximal (hinter der 3. Sitzreihe)	687	687	1.054	1.054
L Breite Fahrgastraum maximal	1.775	1.775	1.775	1.775
M Breite zwischen Radkästen	1.350	1.350	1.350	1.350
N Innenhöhe (mit Dachhimmel)	1.304	1.676	1.304	1.676
O Beladehöhe*	526-588	526-588	521-581	521-581
Wendekreis (m)				
Bordstein zu Bordstein 15"/16" Räder	10,9/11,6	10,9/11,6	12,2/12,8	12,2/12,8
Wand zu Wand 15"/16" Räder	11,55/12,15	11,55/12,15	12,75/13,41	12,75/13,41

L1 = kurzer Radstand L2 = langer Radstand H1 = flaches Dach H2 = hohes Dach
 Alle angegebenen Daten unterliegen bauartbedingten Abweichungen und können je nach Ausführung um +/- 50 mm variieren. Sämtliche Angaben in diesem Katalog entsprechen den zum Zeitpunkt des Drucks vorhandenen Kenntnissen. Sie können sich bis zum Kauf ändern. Die Daten beziehen sich auf das jeweilige Grundmodell ohne Zusatzausstattung. *Dimension zeigt die Bandbreite von der Minimum- zur Maximalbeladung und von der kleinsten bis zur größten Nutzlastklasse.

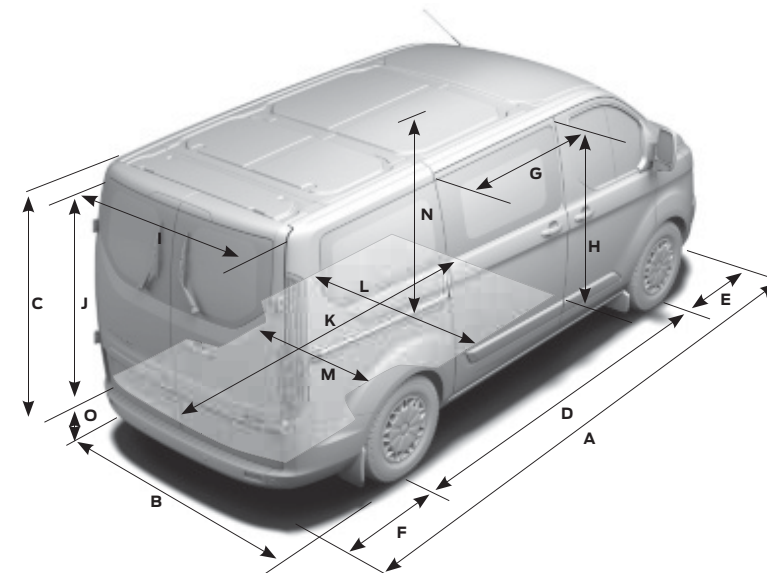

Kastenwagen PKW		Kombi	
L1 H1	L2 H1	L1 H1	L2 H1
L1 H2	L2 H2	L1 H2	L2 H2

Gewicht, Nutzlast und Leistung

	max. Nutzlast (kg)	zul. Gesamtgewicht (kg)	Leergewicht inkl. Fahrer (kg)	zul. Achslast vorn (kg)	Leerachslast vorn (kg)	zul. Achslast hinten (kg)	Leerachslast hinten (kg)	Achsenabstand	Anhängelast (kg)	zul. Gesamtgewicht des Zuges (kg)	CO ₂ -Emissionen* (g/km)	Kraftstoffverbrauch in l/100 km*		
												innerorts	außerorts	kombiniert
250 L1 Kastenwagen														
2,2-l-TDCi Diesel 74 kW (100 PS)	615	2.500	1.885	1.550	1.143	1.400	667	4,19	2.400	4.400	186	8,1	6,4	7,0
270 L1 Kastenwagen mit optionalem Start-Stopp-System														
2,2-l-TDCi Diesel 74 kW (100 PS)	791	2.700	1.909	1.550	1.159	1.400	675	4,19	2.350	4.400	178	7,2	6,4	6,7
2,2-l-TDCi Diesel 92 kW (125 PS)	791	2.700	1.909	1.550	1.159	1.400	675	4,19	2.500	5.100	178	7,2	6,4	6,7
2,2-l-TDCi Diesel 114 kW (155 PS)	791	2.700	1.909	1.550	1.159	1.400	675	4,19	2.500	5.100	178	7,2	6,4	6,7
270 L1 Kastenwagen														
2,2-l-TDCi Diesel 74 kW (100 PS)	815	2.700	1.885	1.550	1.143	1.400	667	4,19	2.400	4.400	186	8,1	6,4	7,0
2,2-l-TDCi Diesel 92 kW (125 PS)	815	2.700	1.885	1.550	1.143	1.400	667	4,19	2.500	5.100	186	8,1	6,4	7,0
2,2-l-TDCi Diesel 114 kW (155 PS)	815	2.700	1.885	1.550	1.143	1.400	667	4,19	2.500	5.100	186	8,1	6,4	7,0
270 L1 Kastenwagen ECONetic mit 110 km/h Geschwindigkeitsbegrenzer														
2,2-l-TDCi Diesel 74 kW (100 PS)	802	2.700	1.898	1.550	1.168	1.400	655	3,94	1.400	3.450	162	6,7	5,8	6,1
290 L1 Kastenwagen mit optionalem Start-Stopp-System														
2,2-l-TDCi Diesel 74 kW (100 PS)	991	2.900	1.909	1.550	1.159	1.575	675	4,19	2.350	4.400	178	7,2	6,4	6,7
2,2-l-TDCi Diesel 92 kW (125 PS)	991	2.900	1.909	1.550	1.159	1.575	675	4,19	2.500	5.100	178	7,2	6,4	6,7
2,2-l-TDCi Diesel 114 kW (155 PS)	991	2.900	1.909	1.550	1.159	1.575	675	4,19	2.500	5.100	178	7,2	6,4	6,7
290 L1 Kastenwagen														
2,2-l-TDCi Diesel 74 kW (100 PS)	1.015	2.900	1.885	1.550	1.143	1.575	667	4,19	2.400	4.400	186	8,1	6,4	7,0
2,2-l-TDCi Diesel 92 kW (125 PS)	1.015	2.900	1.885	1.550	1.143	1.575	667	4,19	2.500	5.100	186	8,1	6,4	7,0
2,2-l-TDCi Diesel 114 kW (155 PS)	1.015	2.900	1.885	1.550	1.143	1.575	667	4,19	2.500	5.100	186	8,1	6,4	7,0
290 L1 Kastenwagen ECONetic mit 110 km/h Geschwindigkeitsbegrenzer														
2,2-l-TDCi Diesel 74 kW (100 PS)	1.002	2.900	1.898	1.550	1.168	1.575	655	3,94	1.600	3.650	162	6,7	5,8	6,1
290 L1 Kastenwagen Sport mit optionalem Start-Stopp-System														
2,2-l-TDCi Diesel 114 kW (155 PS)	964	2.900	1.936	1.550	1.194	1.575	667	4,19	2.500	5.100	178	7,2	6,4	6,7
290 L1 Kastenwagen Sport														
2,2-l-TDCi Diesel 114 kW (155 PS)	988	2.900	1.912	1.550	1.178	1.575	659	4,19	2.500	5.100	186	8,1	6,4	7,0
310 L1 Kastenwagen mit optionalem Start-Stopp-System														
2,2-l-TDCi Diesel 74 kW (100 PS)	1.191	3.100	1.909	1.600	1.159	1.725	675	4,19	2.350	4.400	178	7,2	6,4	6,7
2,2-l-TDCi Diesel 92 kW (125 PS)	1.191	3.100	1.909	1.600	1.159	1.725	675	4,19	2.500	5.100	178	7,2	6,4	6,7
2,2-l-TDCi Diesel 114 kW (155 PS)	1.191	3.100	1.909	1.600	1.159	1.725	675	4,19	2.500	5.100	178	7,2	6,4	6,7
310 L1 Kastenwagen														
2,2-l-TDCi Diesel 74 kW (100 PS)	1.215	3.100	1.885	1.600	1.143	1.725	667	4,19	2.400	4.400	186	8,1	6,4	7,0
2,2-l-TDCi Diesel 92 kW (125 PS)	1.215	3.100	1.885	1.600	1.143	1.725	667	4,19	2.500	5.100	186	8,1	6,4	7,0
2,2-l-TDCi Diesel 114 kW (155 PS)	1.215	3.100	1.885	1.600	1.143	1.725	667	4,19	2.500	5.100	186	8,1	6,4	7,0
310 L1 (HD)*Kastenwagen mit optionalem Start-Stopp-System														
2,2-l-TDCi Diesel 92 kW (125 PS)	1.166	3.100	1.934	1.600	1.164	2.000	695	4,19	2.500	5.325	182	7,5	6,5	6,9
2,2-l-TDCi Diesel 114 kW (155 PS)	1.166	3.100	1.934	1.600	1.164	2.000	695	4,19	2.500	5.325	182	7,5	6,5	6,9
310 L1 (HD)* Kastenwagen														
2,2-l-TDCi Diesel 92 kW (125 PS)	1.190	3.100	1.910	1.600	1.148	2.000	687	4,71	2.500	5.325	192	8,5	6,6	7,3
2,2-l-TDCi Diesel 114 kW (155 PS)	1.190	3.100	1.910	1.600	1.148	2.000	687	4,71	2.500	5.325	192	8,5	6,6	7,3
310 L1 Kastenwagen ECONetic mit 110 km/h Geschwindigkeitsbegrenzer														
2,2-l-TDCi Diesel 74 kW (100 PS)	1.202	3.100	1.898	1.600	1.168	1.725	655	3,94	1.800	3.850	162	6,7	5,8	6,1
330 L1 Kastenwagen mit optionalem Start-Stopp-System														
2,2-l-TDCi Diesel 92 kW (125 PS)	1.391	3.325	1.934	1.600	1.164	2.000	695	4,71	2.500	5.325	182	7,5	6,5	6,9
2,2-l-TDCi Diesel 114 kW (155 PS)	1.391	3.325	1.934	1.600	1.164	2.000	695	4,71	2.500	5.325	182	7,5	6,5	6,9
330 L1 Kastenwagen														
2,2-l-TDCi Diesel 92 kW (125 PS)	1.415	3.325	1.910	1.600	1.148	2.000	687	4,71	2.500	5.325	192	8,5	6,6	7,3
2,2-l-TDCi Diesel 114 kW (155 PS)	1.415	3.325	1.910	1.600	1.148	2.000	687	4,71	2.500	5.325	192	8,5	6,6	7,3
270 L1 Kastenwagen Doppelkabine mit optionalem Start-Stopp-System														
2,2-l-TDCi Diesel 74 kW (100 PS)	707	2.700	1.993	1.550	1.196	1.400	722	4,19	2.250	4.400	183	7,3	6,6	6,9
2,2-l-TDCi Diesel 92 kW (125 PS)	707	2.700	1.993	1.550	1.196	1.400	722	4,19	2.500	5.100	183	7,3	6,6	6,9
2,2-l-TDCi Diesel 114 kW (155 PS)	707	2.700	1.993	1.550	1.196	1.400	722	4,19	2.500	5.100	183	7,3	6,6	6,9
270 L1 Kastenwagen Doppelkabine														
2,2-l-TDCi Diesel 74 kW (100 PS)	730	2.700	1.970	1.550	1.180	1.400	715	4,19	2.250	4.400	191	8,3	6,6	7,2
2,2-l-TDCi Diesel 92 kW (125 PS)	730	2.700	1.970	1.550	1.180	1.400	715	4,19	2.500	5.100	191	8,3	6,6	7,2
2,2-l-TDCi Diesel 114 kW (155 PS)	730	2.700	1.970	1.550	1.180	1.400	715	4,19	2.500	5.100	191	8,3	6,6	7,2

Gewicht, Nutzlast und Leistung

	max. Nutzlast (kg)	zul. Gesamtgewicht (kg)	Leergewicht inkl. Fahrer (kg)	zul. Achslast vorn (kg)	Leerachslast vorn (kg)	zul. Achslast hinten (kg)	Leerachslast hinten (kg)	Achsenabstand	Anhängelast (kg)	zul. Gesamtgewicht des Zuges (kg)	CO ₂ -Emissionen* (g/km)	Kraftstoffverbrauch in l/100 km*		
												innerorts	außerorts	kombiniert
290 L1 Kastenwagen Doppelkabine mit optionalem Start-Stopp-System														
2,2-l-TDCi Diesel 74 kW (100 PS)	907	2.900	1.993	1.550	1.196	1.575	722	4,19	2.250	4.400	183	7,3	6,6	6,9
2,2-l-TDCi Diesel 92 kW (125 PS)	907	2.900	1.993	1.550	1.196	1.575	722	4,19	2.500	5.100	183	7,3	6,6	6,9
2,2-l-TDCi Diesel 114 kW (155 PS)	907	2.900	1.993	1.550	1.196	1.575	722	4,19	2.500	5.100	183	7,3	6,6	6,9
290 L1 Kastenwagen Doppelkabine														
2,2-l-TDCi Diesel 74 kW (100 PS)	930	2.900	1.970	1.550	1.180	1.575	715	4,19	2.250	4.400	191	8,3	6,6	7,2
2,2-l-TDCi Diesel 92 kW (125 PS)	930	2.900	1.970	1.550	1.180	1.575	715	4,19	2.500	5.100	191	8,3	6,6	7,2
2,2-l-TDCi Diesel 114 kW (155 PS)	930	2.900	1.970	1.550	1.180	1.575	715	4,19	2.500	5.100	191	8,3	6,6	7,2
310 L1 Kastenwagen Doppelkabine mit optionalem Start-Stopp-System														
2,2-l-TDCi Diesel 74 kW (100 PS)	1.107	3.100	1.993	1.600	1.196	1.725	722	4,19	2.250	4.400	183	7,3	6,6	6,9
2,2-l-TDCi Diesel 92 kW (125 PS)	1.107	3.100	1.993	1.600	1.196	1.725	722	4,19	2.500	5.100	183	7,3	6,6	6,9
2,2-l-TDCi Diesel 114 kW (155 PS)	1.107	3.100	1.993	1.600	1.196	1.725	722	4,19	2.500	5.100	183	7,3	6,6	6,9
310 L1 Kastenwagen Doppelkabine														
2,2-l-TDCi Diesel 74 kW (100 PS)	1.130	3.100	1.970	1.600	1.180	1.725	715	4,19	2.250	4.400	191	8,3	6,6	7,2
2,2-l-TDCi Diesel 92 kW (125 PS)	1.130	3.100	1.970	1.600	1.180	1.725	715	4,19	2.500	5.100	191	8,3	6,6	7,2
2,2-l-TDCi Diesel 114 kW (155 PS)	1.130	3.100	1.970	1.600	1.180	1.725	715	4,19	2.500	5.100	191	8,3	6,6	7,2
290 L2 Kastenwagen mit optionalem Start-Stopp-System														
2,2-l-TDCi Diesel 74 kW (100 PS)	925	2.900	1.975	1.650	1.235	1.575	665	4,19	2.300	4.400	178	7,2	6,4	6,7
2,2-l-TDCi Diesel 92 kW (125 PS)	925	2.900	1.975	1.650	1.235	1.575	665	4,19	2.800	5.100	178	7,2	6,4	6,7
2,2-l-TDCi Diesel 114 kW (155 PS)	925	2.900	1.975	1.650	1.235	1.575	665	4,19	2.800	5.100	178	7,2	6,4	6,7
290 L2 Kastenwagen														
2,2-l-TDCi Diesel 74 kW (100 PS)	949	2.900	1.951	1.650	1.219	1.575	657	4,19	2.300	4.400	186	8,1	6,4	7,0
2,2-l-TDCi Diesel 125 PS (92 kW)	949	2.900	1.951	1.650	1.219	1.575	657	4,19	2.800	5.100	186	8,1	6,4	7,0
2,2-l-TDCi Diesel 155 PS (114 kW)	949	2.900	1.951	1.650	1.219	1.575	657	4,19	2.800	5.100	186	8,1	6,4	7,0
290 L2 Kastenwagen ECONetic mit 110 km/h Geschwindigkeitsbegrenzer														
2,2-l-TDCi Diesel 74 kW (100 PS)	935	2.900	1.965	1.650	1.245	1.575	645	3,94	1.500	3.650	168	6,9	6,0	6,3
310 L2 Kastenwagen mit optionalem Start-Stopp-System														
2,2-l-TDCi Diesel 74 kW (100 PS)	1.125	3.100	1.975	1.700	1.235	1.725	665	4,19	2.300	4.400	178	7,2	6,4	6,7
2,2-l-TDCi Diesel 92 kW (125 PS)	1.125	3.100	1.975	1.700	1.235	1.725	665	4,19	2.800	5.100	178	7,2	6,4	6,7
2,2-l-TDCi Diesel 114 kW (155 PS)	1.125	3.100	1.975	1.700	1.235	1.725	665	4,19	2.800	5.100	178	7,2	6,4	6,7

L1= kurzer Radstand L2 = langer Radstand

* Der 310 L1 (HD) ist ein abgelasteter 330 L1 mit reduzierter Nutzlast.

Die angegebenen Daten beziehen sich auf das Grundmodell ohne Zusatzausstattungen. Höher ausgestattete Versionen verfügen über ein größeres Leergewicht und eine entsprechend geringere Nutzlast. Wunsch-, Sonder- und Zusatzausstattungen können das Leergewicht zusätzlich erhöhen und die Nutzlast reduzieren. Sämtliche technischen Daten entsprechen den zum Zeitpunkt des Drucks vorhandenen Kenntnissen. Sie können sich bis zum Kauf ändern. Das Leergewicht berücksichtigt ein Fahrergewicht von 75 kg, eine 90%ige Füllung des Tanks sowie sämtliche erforderlichen Flüssigkeiten.

*Hinweis zu Kraftstoffverbrauch und CO₂-Emissionen: Der angegebene Kraftstoffverbrauch und die CO₂-Emissionen wurden nach den gesetzlich vorgeschriebenen Messverfahren ermittelt [VO (EG) 715/2007 und VO (EG) 692/2008 in der jeweils geltenden Fassung]. Die Angaben beziehen sich nicht auf ein einzelnes Fahrzeug und sind nicht Bestandteil des Angebotes, sondern dienen allein Vergleichszwecken zwischen den verschiedenen Fahrzeugtypen. Der Kraftstoffverbrauch und die CO₂-Emissionen eines Fahrzeugs hängen nicht nur von der effizienten Ausnutzung des Kraftstoffs durch das Fahrzeug ab, sondern werden auch vom Fahrverhalten und anderen nichttechnischen Faktoren beeinflusst.

Bewährte TDCi-Dieselmotor-Technologie

Der für seine Zuverlässigkeit und Effizienz bekannte 2,2 l TDCi-Dieselmotor des Ford Transit Custom ist in drei verschiedenen Leistungs- und Drehmomentklassen erhältlich.

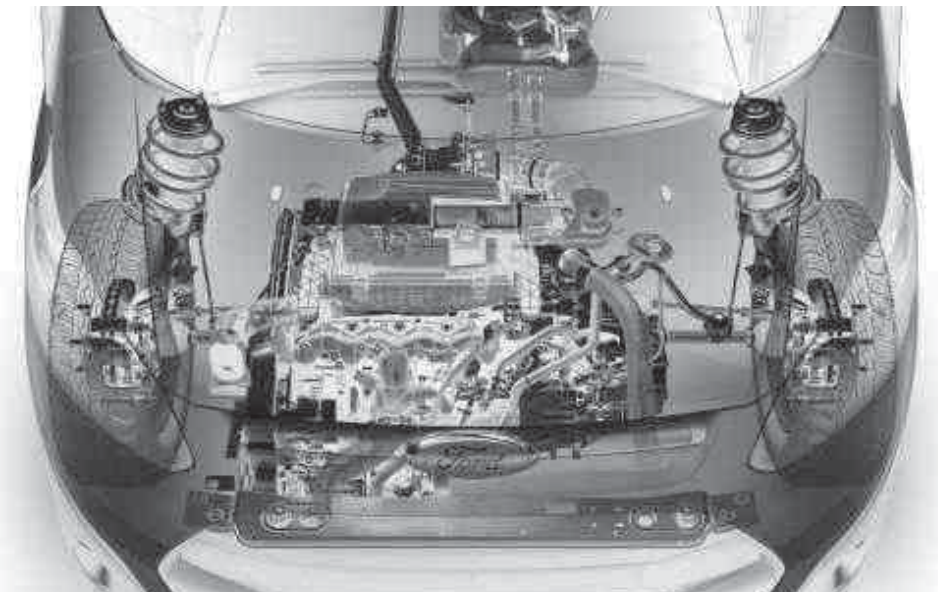

Gewicht, Nutzlast und Leistung

	max. Nutzlast (kg)	zul. Gesamtgewicht (kg)	Leergewicht inkl. Fahrer (kg)	zul. Achslast vorn (kg)	Leerachslast vorn (kg)	zul. Achslast hinten (kg)	Leerachslast hinten (kg)	Achsenübertragung	Anhängelast (kg)	zul. Gesamtgewicht des Zuges (kg)	CO ₂ Emissionen kombiniert* (g/km)	Kraftstoffverbrauch in l/100 km*		
												innerorts	außerorts	kombiniert
310 L2 Kastenwagen														
2,2-l-TDCi Diesel 74 kW (100 PS)	1.149	3.100	1.951	1.700	1.219	1.725	657	4,19	2.300	4.400	186	8,1	6,4	7,0
2,2-l-TDCi Diesel 92 kW (125 PS)	1.149	3.100	1.951	1.700	1.219	1.725	657	4,19	2.800	5.100	186	8,1	6,4	7,0
2,2-l-TDCi Diesel 114 kW (155 PS)	1.149	3.100	1.951	1.700	1.219	1.725	657	4,19	2.800	5.100	186	8,1	6,4	7,0
310 L2 Kastenwagen ECONetic mit 110 km/h Geschwindigkeitsbegrenzer														
2,2-l-TDCi Diesel 74 kW (100 PS)	1.135	3.100	1.965	1.700	1.245	1.725	645	3,94	1.700	3.850	168	6,9	6,0	6,3
330 L2 Kastenwagen mit optionalem Start-Stopp-System														
2,2-l-TDCi Diesel 92 kW (125 PS)	1.326	3.325	1.999	1.725	1.239	2.000	685	4,71	2.800	5.325	186	7,6	6,6	7,0
2,2-l-TDCi Diesel 114 kW (155 PS)	1.326	3.325	1.999	1.725	1.239	2.000	685	4,71	2.800	5.325	186	7,6	6,6	7,0
330 L2 Kastenwagen														
2,2-l-TDCi Diesel 92 kW (125 PS)	1.348	3.325	1.977	1.725	1.224	2.000	678	4,71	2.800	5.325	192	8,5	6,6	7,3
2,2-l-TDCi Diesel 114 kW (155 PS)	1.348	3.325	1.977	1.725	1.224	2.000	678	4,71	2.800	5.325	192	8,5	6,6	7,3
290 L2 Kastenwagen Doppelkabine mit optionalem Start-Stopp-System														
2,2-l-TDCi Diesel 74 kW (100 PS)	841	2.900	2.059	1.650	1.240	1.575	744	4,19	2.200	4.400	183	7,3	6,6	6,9
2,2-l-TDCi Diesel 92 kW (125 PS)	841	2.900	2.059	1.650	1.240	1.575	744	4,19	2.800	5.100	183	7,3	6,6	6,9
2,2-l-TDCi Diesel 114 kW (155 PS)	841	2.900	2.059	1.650	1.240	1.575	744	4,19	2.800	5.100	183	7,3	6,6	6,9
290 L2 Kastenwagen Doppelkabine														
2,2-l-TDCi Diesel 74 kW (100 PS)	864	2.900	2.036	1.650	1.225	1.575	736	4,19	2.200	4.400	191	8,3	6,6	7,2
2,2-l-TDCi Diesel 92 kW (125 PS)	864	2.900	2.036	1.650	1.225	1.575	736	4,19	2.800	5.100	191	8,3	6,6	7,2
2,2-l-TDCi Diesel 114 kW (155 PS)	864	2.900	2.036	1.650	1.225	1.575	736	4,19	2.800	5.100	191	8,3	6,6	7,2
310 L2 Kastenwagen Doppelkabine mit optionalem Start-Stopp-System														
2,2-l-TDCi Diesel 74 kW (100 PS)	1.041	3.100	2.059	1.700	1.240	1.725	744	4,19	2.200	4.400	183	7,3	6,6	6,9
2,2-l-TDCi Diesel 92 kW (125 PS)	1.041	3.100	2.059	1.700	1.240	1.725	744	4,19	2.800	5.100	183	7,3	6,6	6,9
2,2-l-TDCi Diesel 114 kW (155 PS)	1.041	3.100	2.059	1.700	1.240	1.725	744	4,19	2.800	5.100	183	7,3	6,6	6,9
310 L2 Kastenwagen Doppelkabine														
2,2-l-TDCi Diesel 74 kW (100 PS)	1.064	3.100	2.036	1.700	1.225	1.725	736	4,19	2.200	4.400	191	8,3	6,6	7,2
2,2-l-TDCi Diesel 92 kW (125 PS)	1.064	3.100	2.036	1.700	1.225	1.725	736	4,19	2.800	5.100	191	8,3	6,6	7,2
2,2-l-TDCi Diesel 114 kW (155 PS)	1.064	3.100	2.036	1.700	1.225	1.725	736	4,19	2.800	5.100	191	8,3	6,6	7,2
330 L2 Kastenwagen Doppelkabine mit optionalem Start-Stopp-System														
2,2-l-TDCi Diesel 92 kW (125 PS)	1.241	3.325	2.084	1.725	1.245	2.000	764	4,71	2.800	5.325	189	7,7	6,7	7,1
2,2-l-TDCi Diesel 114 kW (155 PS)	1.241	3.325	2.084	1.725	1.245	2.000	764	4,71	2.800	5.325	189	7,7	6,7	7,1
330 L2 Kastenwagen Doppelkabine														
2,2-l-TDCi Diesel 92 kW (125 PS)	1.265	3.325	2.060	1.725	1.229	2.000	756	4,71	2.800	5.325	197	8,6	6,9	7,5
2,2-l-TDCi Diesel 114 kW (155 PS)	1.265	3.325	2.060	1.725	1.229	2.000	756	4,71	2.800	5.325	197	8,6	6,9	7,5

Das sparsame Arbeitstier.

Ford Transit Custom ECONetic

Reduzieren Sie Ihre Betriebskosten und den CO₂-Ausstoß mit dem Ford Transit Custom ECONetic: Der speziell kalibrierte 2,2 l TDCi-Dieselmotor der Euro-Norm 5b mit 74 kW(100 PS) mit einem Drehmoment von 310 Nm ist besonders sparsam im Verbrauch ohne dabei Kompromisse in Sachen Leistung oder Funktionalität einzugehen.

Gewicht, Nutzlast und Leistung

	max. Nutzlast (kg)	zul. Gesamtgewicht (kg)	Leergewicht inkl. Fahrer (kg)	zul. Achslast vorn (kg)	Leerachslast vorn (kg)	zul. Achslast hinten (kg)	Leerachslast hinten (kg)	Achsenübertragung	Anhängelast (kg)	zul. Gesamtgewicht des Zuges (kg)	CO ₂ Emissionen* (g/km)	Kraftstoffverbrauch in l/100 km*		
												innerorts	außerorts	kombiniert
310 L1 Kastenwagen PKW (M1)														
2,2-l-TDCi Diesel 74 kW (100 PS)	999	3.100	2.101	1.600	1.237	1.725	789	4,19	1.750	4.400	168	7,1	6,0	6,4
2,2-l-TDCi Diesel 92 kW (125 PS)	999	3.100	2.101	1.600	1.237	1.725	789	4,19	2.450	5.100	168	7,1	6,0	6,4
2,2-l-TDCi Diesel 114 kW (155 PS)	999	3.100	2.101	1.600	1.237	1.725	789	4,19	2.450	5.100	168	7,1	6,0	6,4
310 L2 Kastenwagen PKW (M1)														
2,2-l-TDCi Diesel 74 kW (100 PS)	924	3.100	2.176	1.700	1.291	1.725	810	4,19	1.700	4.400	168	7,1	6,0	6,4
2,2-l-TDCi Diesel 92 kW (125 PS)	924	3.100	2.176	1.700	1.291	1.725	810	4,19	2.400	5.100	168	7,1	6,0	6,4
2,2-l-TDCi Diesel 114 kW (155 PS)	924	3.100	2.176	1.700	1.291	1.725	810	4,19	2.400	5.100	168	7,1	6,0	6,4
330 L2 Kastenwagen PKW (M1)														
2,2-l-TDCi Diesel 92 kW (125 PS)	1.123	3.325	2.202	1.725	1.296	2.000	831	4,71	2.600	5.325	181	8,3	6,1	6,9
2,2-l-TDCi Diesel 114 kW (155 PS)	1.123	3.325	2.202	1.725	1.296	2.000	831	4,71	2.600	5.325	181	8,3	6,1	6,9

L1 = kurzer Radstand L2 = langer Radstand.

Die angegebenen Daten beziehen sich auf das Grundmodell ohne Zusatzausstattungen. Höher ausgestattete Versionen verfügen über ein größeres Leergewicht und eine entsprechend geringere Nutzlast. Wunsch-, Sonder- und Zusatzausstattungen können das Leergewicht zusätzlich erhöhen und die Nutzlast reduzieren. Sämtliche technischen Daten entsprechen den zum Zeitpunkt des Drucks vorhandenen Kenntnissen. Sie können sich bis zum Kauf ändern. Das Leergewicht berücksichtigt ein Fahrergewicht von 75kg, eine 90%ige Füllung des Tanks sowie sämtliche erforderlichen Flüssigkeiten.

*Hinweis zu Kraftstoffverbrauch und CO₂-Emissionen: Die angegebenen Werte wurden nach dem vorgeschriebenen Messverfahren [VO (EG) 715/2007 und VO (EG) 692/2008 in der jeweils geltenden Fassung] ermittelt. Die Angaben beziehen sich nicht auf ein einzelnes Fahrzeug und sind nicht Bestandteil des Angebotes, sondern dienen allein Vergleichszwecken zwischen den verschiedenen Fahrzeugtypen.

*Hinweis nach Richtlinie 1999/94/EG: Der Kraftstoffverbrauch und die CO₂-Emissionen eines Fahrzeugs hängen nicht nur von der effizienten Ausnutzung des Kraftstoffs durch das Fahrzeug ab, sondern werden auch vom Fahrverhalten und anderen nichttechnischen Faktoren beeinflusst. CO₂ ist das für die Erderwärmung hauptsächlich verantwortliche Treibhausgas. Für weitere Informationen siehe Pkw-EnVKV-Verordnung.

Weitere Informationen zum offiziellen Kraftstoffverbrauch und den offiziellen spezifischen CO₂-Emissionen neuer Personenkraftwagen können dem 'Leitfaden über den Kraftstoffverbrauch, die CO₂-Emissionen und den Stromverbrauch neuer Personenkraftwagen' entnommen werden, der an allen Verkaufsstellen und bei <http://www.dat.de/leitfaden/LeitfadenCO2.pdf> unentgeltlich erhältlich ist.

Ford ECONetic Technologie

- Der hochmoderne Ford TDCi-Dieselmotor mit einem außergewöhnlich sparsamen Kraftstoffverbrauch und einem niedrigen CO₂-Ausstoß
- Start-Stopp-System*
- Energie-Rückgewinnungs-System
- Schaltempfehlungsanzeige zur Förderung einer wirtschaftlichen Fahrweise
- Ford ECO Mode für noch mehr Wirtschaftlichkeit
- Intelligente Beschleunigungskontrolle*
- Batterie-Management-System verbessert die Lebensdauer der Batterie, den Kraftstoffverbrauch und die Zuverlässigkeit

*teilweise Wunschausstattung



Gewicht, Nutzlast und Leistung

	max. Nutzlast (kg)	zul. Gesamtgewicht (kg)	Leergewicht inkl. Fahrer (kg)	Achslast vorn (kg)	Leerachslast vorn (kg)	Achslast hinten (kg)	Leerachslast hinten (kg)	Achslastübersetzung	Anhängelast (kg)	zul. Gesamtgewicht des Zuges (kg)	Kraftstoffverbrauch in l/100 km*			
											CO ₂ -Emissionen* (g/km)	innerorts	außerorts	kombiniert
300 L1 Kombi (M1)														
2,2-l-TDCi Diesel 74 kW (100 PS)	822	3.000	2.178	1.600	1.227	1.550	876	4,19	1.600	4.400	168	7,1	6,0	6,4
2,2-l-TDCi Diesel 92 kW (125 PS)	822	3.000	2.178	1.600	1.227	1.550	876	4,19	2.300	5.100	168	7,1	6,0	6,4
2,2-l-TDCi Diesel 114 kW (155 PS)	822	3.000	2.178	1.600	1.227	1.550	876	4,19	2.300	5.100	168	7,1	6,0	6,4
310 L1 Kombi (M1)														
2,2-l-TDCi Diesel 74 kW (100 PS)	922	3.100	2.178	1.600	1.227	1.725	876	4,19	1.600	4.400	168	7,1	6,0	6,4
2,2-l-TDCi Diesel 92 kW (125 PS)	922	3.100	2.178	1.600	1.227	1.725	876	4,19	2.300	5.100	168	7,1	6,0	6,4
2,2-l-TDCi Diesel 114 kW (155 PS)	922	3.100	2.178	1.600	1.227	1.725	876	4,19	2.300	5.100	168	7,1	6,0	6,4
330 L1 Kombi (M1)														
2,2-l-TDCi Diesel 92 kW (125 PS)	1.121	3.325	2.204	1.600	1.232	2.050	897	4,71	2.500	5.325	173	8,0	5,8	6,6
2,2-l-TDCi Diesel 114 kW (155 PS)	1.121	3.325	2.204	1.600	1.232	2.050	897	4,71	2.500	5.325	173	8,0	5,8	6,6
300 L2 Kombi (M1)														
2,2-l-TDCi Diesel 74 kW (100 PS)	742	3.000	2.258	1.725	1.293	1.550	890	4,19	1.500	4.400	168	7,1	6,0	6,4
2,2-l-TDCi Diesel 92 kW (125 PS)	742	3.000	2.258	1.725	1.293	1.550	890	4,19	2.200	5.100	168	7,1	6,0	6,4
2,2-l-TDCi Diesel 114 kW (155 PS)	742	3.000	2.258	1.725	1.293	1.550	890	4,19	2.200	5.100	168	7,1	6,0	6,4
310 L2 Kombi (M1)														
2,2-l-TDCi Diesel 74 kW (100 PS)	842	3.100	2.258	1.700	1.293	1.725	890	4,19	1.500	4.400	168	7,1	6,0	6,4
2,2-l-TDCi Diesel 92 kW (125 PS)	842	3.100	2.258	1.700	1.293	1.725	890	4,19	2.200	5.100	168	7,1	6,0	6,4
2,2-l-TDCi Diesel 114 kW (155 PS)	842	3.100	2.258	1.700	1.293	1.725	890	4,19	2.200	5.100	168	7,1	6,0	6,4
330 L2 Kombi (M1)														
2,2-l-TDCi Diesel 92 kW (125 PS)	1.041	3.325	2.284	1.725	1.298	2.000	911	4,71	2.400	5.325	181	8,3	6,1	6,9
2,2-l-TDCi Diesel 114 kW (155 PS)	1.041	3.325	2.284	1.725	1.298	2.000	911	4,71	2.400	5.325	181	8,3	6,1	6,9

L1 = kurzer Radstand L2 = langer Radstand

Die angegebenen Daten beziehen sich auf das Grundmodell ohne Zusatzausstattungen. Höher ausgestattete Versionen verfügen über ein größeres Leergewicht und eine entsprechend geringere Nutzlast. Wunsch-, Sonder- und Zusatzausstattungen können das Leergewicht zusätzlich erhöhen und die Nutzlast reduzieren. Sämtliche technischen Daten entsprechen den zum Zeitpunkt des Drucks vorhandenen Kenntnissen. Sie können sich bis zum Kauf ändern. Das Leergewicht berücksichtigt ein Fahrergewicht von 75kg, eine 90%ige Füllung des Tanks sowie sämtliche erforderlichen Flüssigkeiten.

*Hinweis zu Kraftstoffverbrauch und CO₂-Emissionen: Die angegebenen Werte wurden nach dem vorgeschriebenen Messverfahren (VO (EG) 715/2007 und VO (EG) 692/2008 in der jeweils geltenden Fassung) ermittelt. Die Angaben beziehen sich nicht auf ein einzelnes Fahrzeug und sind nicht Bestandteil des Angebotes, sondern dienen allein Vergleichszwecken zwischen den verschiedenen Fahrzeugtypen.

*Hinweis nach Richtlinie 1999/94/EG: Der Kraftstoffverbrauch und die CO₂-Emissionen eines Fahrzeugs hängen nicht nur von der effizienten Ausnutzung des Kraftstoffs durch das Fahrzeug ab, sondern werden auch vom Fahrverhalten und anderen nichttechnischen Faktoren beeinflusst. CO₂ ist das für die Erderwärmung hauptsächlich verantwortliche Treibhausgas. Für weitere Informationen siehe Pkw-EnVKV-Verordnung.

Weitere Informationen zum offiziellen Kraftstoffverbrauch und den offiziellen spezifischen CO₂-Emissionen neuer Personenkraftwagen können dem 'Leitfaden über den Kraftstoffverbrauch, die CO₂-Emissionen und den Stromverbrauch neuer Personenkraftwagen' entnommen werden, der an allen Verkaufsstellen und bei <http://www.dat.de/leitfaden/LeitfadenCO2.pdf> unentgeltlich erhältlich ist.

Kleiner Wendekreis.

10,9 m Wendekreis*

Mit seinem beeindruckenden Wendekreis von 10,9 m (von Bordstein zu Bordstein) ist der Ford Transit Custom mit kurzem Radstand (L1) die ideale Wahl für anspruchsvolle Aufgaben im Stadtverkehr.

*L1 (kurzer Radstand) mit 15"-Stahlrädern (siehe auch Tabelle Abmessungen | Wendekreis)



Technik

	ECONetic*	Basis	Trend	Limited*	Sport*
Bremsen					
Scheibenbremsen vorn und hinten	●	●	●	●	●
Motor					
Start-Stopp-System (serienmäßig bei Kastenwagen PKW und Kombi)	●	○/●	○/●	○	○
Intelligente Beschleunigungskontrolle	●	○	○	○	○
Dieselpartikelfilter	●	●	●	●	●
Kraftstoffbehälter					
80 Liter	●	●	●	●	●
95 Liter anstelle des serienmäßigen Kraftstoffbehälters	-	○	○	○	○
Lenkung					
Servolenkung	●	●	●	●	●
Lenkrad – in Höhe und Reichweite einstellbar	●	●	●	●	●
Fahrwerk					
Vorderachse mit McPherson Federbein mit variabler Schraubenfeder, Stabilisator und Gasdruck Stoßdämpfer. Hinterachse mit Blattfedern und Gasdruck-Stoßdämpfern	●	●	●	●	●
Geschwindigkeitsbegrenzer					
Geschwindigkeitsbegrenzer – 90 km/h	○	○	○	○	○
Geschwindigkeitsbegrenzer – 100 km/h	○	○	○	○	○
Geschwindigkeitsbegrenzer – 110 km/h, abschaltbar	●	-	-	-	-

● = Serienausstattung ○ = Wunschausstattung gegen Mehrpreis * = nur verfügbar als Kastenwagen LKW - = nicht verfügbar

Fahrdynamik

Torque Vectoring Control® verbessert die Bodenhaftung, die Straßenlage und die Wendigkeit beim Kurvenfahren, indem es die an die Vorderräder übertragene Motorleistung kontinuierlich optimiert und so deren Griffigkeit anpasst. Das Ergebnis: mehr Fahrstabilität (Serienausstattung).

*Basiert auf Sensoren.

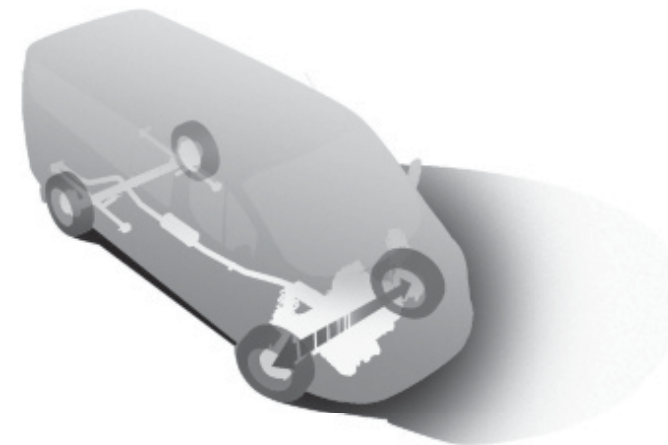

Hervorragende Fahr- und Handlingeigenschaften

Eine aktive Fahrdynamikregelung - in Kurvensituationen wird durch selektiven Bremsengriff die Drehmomentverteilung auf den Vorderrädern optimiert und so ein Untersteuern verhindert.



	ECONetic*	Basis	Trend	Limited*	Sport*
Sicherheit					
Antiblockier-Bremssystem (ABS) mit elektronischer Bremskraftverteilung (EBD)	●	●	●	●	●
Elektronisches Sicherheits- und Stabilitätsprogramm (ESP) mit Traktionskontrolle und Bergabfahrkontrolle	●	●	●	●	●
Fahrspur-Assistent mit Müdigkeitswarner inkl. Fernlicht-Assistent	○	○	○	○	○
Berganfahrassistent	●	●	●	●	●
Adaptive Lastkontrolle	●	●	●	●	●
Sicherheits-Bremsassistent (EBA – Emergency Brake Assist)	●	●	●	●	●
Notbremslicht, pulsierendes Aufleuchten der Bremsleuchten bei starkem Bremsen	●	●	●	●	●
Überrollschutz	●	●	●	●	●
Anhängerstabilisierung (TSC – Trailer Sway Control) nur in Verbindung mit Anhängervorrichtung	○	○	○	○	○
Park-Pilot-System vorn und hinten (inkl. Nebelscheinwerfern)	○	○	○	●	●
– zusätzlich mit Rückfahrkamera mit Bildübertragung des rückwärtigen Fahrwegs im Innenspiegel und mit Ankopplungshilfe (siehe Sicht-Paket Premium)	○	○	□	○	○
Airbag, Fahrerseite	●	●	●	●	●
Airbag, Beifahrerseite* (serienmäßig bei Kastenwagen PKW und Kombi)	○	○/●	○/●	●	●
Seitenairbags und Kopf-Schulter-Airbags für Fahrer und Beifahrer	□	□	□	□	□
3-Punkt-Sicherheitsgurte	●	●	●	●	●

● = Serienausstattung ○ = Wunschausstattung gegen Mehrpreis □ = verfügbar mit Ausstattungspaket gegen Mehrpreis – = nicht verfügbar. * = nur verfügbar als Kastenwagen LKW
***Wenn das Fahrzeug mit einem funktionsfähigen Beifahrerairbag ausgestattet ist, darf kein rückwärtsgerichteter Kindersitz auf dem Beifahrersitz angebracht werden. Der sicherste Platz für Kinder ist der Rücksitz, wobei grundsätzlich auf eine ordnungsgemäße Sicherung zu achten ist.**

	ECONetic*	Basis	Trend	Limited*	Sport*
Feuerlöscher Halterung (für Kastenwagen PKW und LKW)	○	○	–	–	–
Diebstahl-Alarmanlage	○	○	○	○	○
Wegfahrsperre	●	●	●	●	●
Zentralverriegelung mit Fernbedienung	●	●	●	●	●
Doppelverriegelung für Zentralverriegelung	○	○	○	○	○
Zweiter Schlüssel mit Fernbedienung	–	–	●	●	●
Automatische Wiederverriegelung nach 45 Sekunden (bei Nichtbetätigung der Türen)	●	●	●	●	●
Sicherheitsverriegelung ab 8 km/h (nur Kastenwagen LKW)	●	●	●	●	●
Abschließbare Motorhaube	●	●	●	●	●
Fahrgestellnummer – von außen sichtbar	●	●	●	●	●

● = Serienausstattung ○ = Wunschausstattung gegen Mehrpreis □ = verfügbar mit Ausstattungspaket gegen Mehrpreis – = nicht verfügbar. * = nur verfügbar als Kastenwagen LKW

Nie wieder der falsche Kraftstoff

Ford EasyFuel-Tanksystem

Eine einzigartige Sicherheitsvorrichtung verhindert, dass aus Versehen der falsche Kraftstoff getankt wird. Das Aufschrauben verschmutzter Tankdeckel gehört ebenfalls der Vergangenheit an (Serienausstattung).

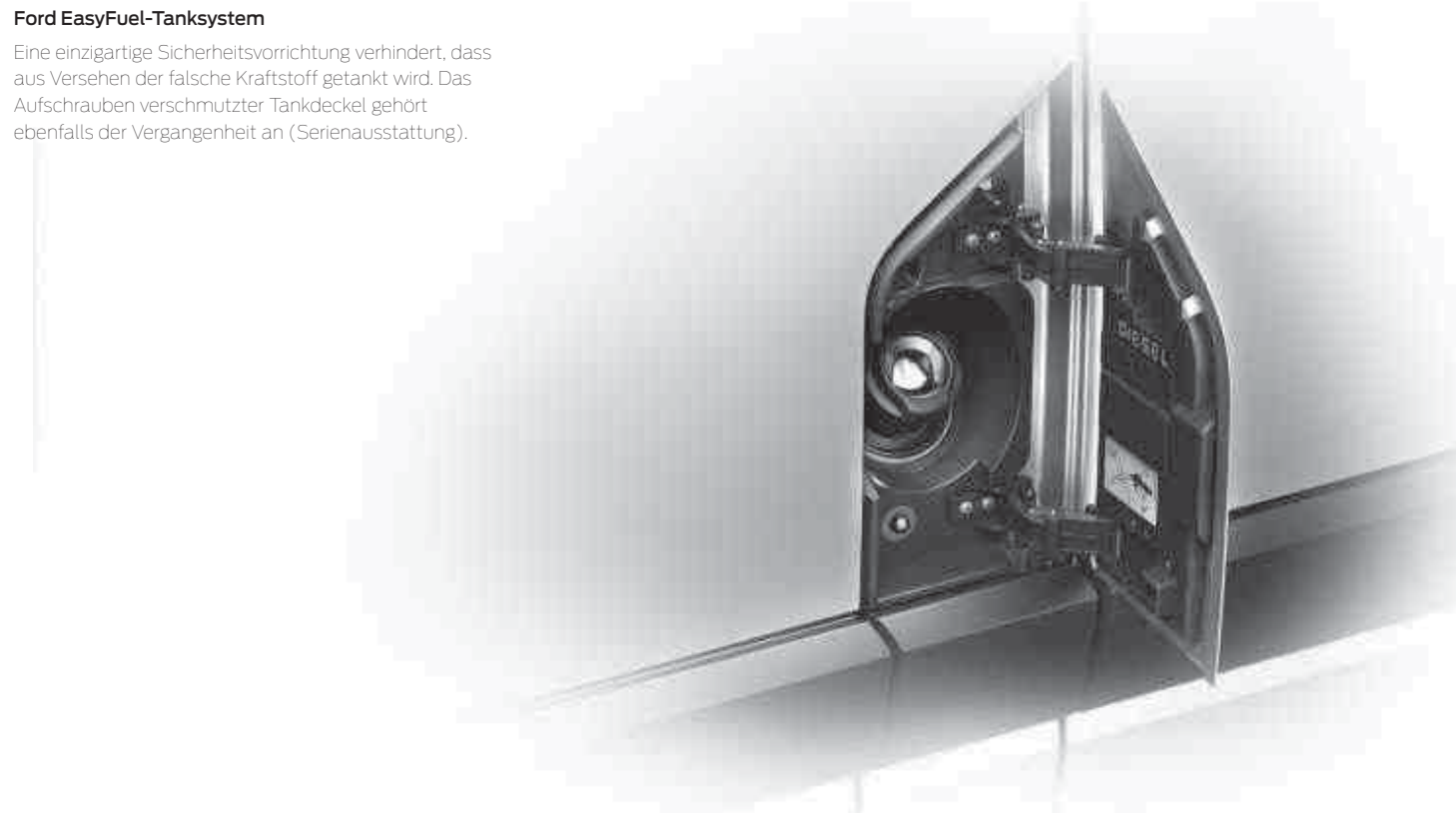

Neue Maßstäbe in Sachen Sicherheit

Konfigurierbare Ver- und Entriegelung

Das neue Verriegelungssystem macht den Ford Transit Custom noch sicherer. Sie können jede Tür einzeln öffnen, ohne dass die anderen Türen dabei automatisch entriegelt werden. Sie bleiben sicher verriegelt, bis Sie einen Schalter an der Fahrertür betätigen.

Automatische Türverriegelung

Sobald das Fahrzeug eine Geschwindigkeit von mehr als 8 km/h erreicht, verriegeln aus Sicherheitsgründen alle Türen automatisch. Die Türen bleiben auch dann verriegelt, wenn die Geschwindigkeit danach wieder abnimmt oder das Fahrzeug zum Stillstand kommt. Fahrer- und Beifahrertür können jedoch von innen entriegelt werden (Funktion kann bei Bedarf deaktiviert werden) (Serienmäßig beim Kastenwagen, nicht erhältlich beim Kastenwagen mit Doppelkabine, Kastenwagen PKW oder Kombi).

Zusätzliche Fahrzeugsicherung

- Doppelverriegelung mit Fernbedienung mit einer Reichweite von 30 Metern (Wunschausstattung)
- Schlüsselbetätigte Motorhaubenentriegelung



Außenausstattung

	ECONetic*	Basis	Trend	Limited*	Sport*
Außenausstattung					
Dach, flach (H1)	●	●	●	●	●
Dach, hoch (H2) (nicht in Verbindung mit Doppelkabine)	-	○	○	○	-
Außenspiegel mit integrierten Blinkleuchten	●	●	●	●	●
Außenspiegel – elektrisch einstellbar und beheizbar	○	○	●	-	-
Außenspiegel – elektrisch einstellbar, beheizbar und anklappbar (siehe Sicht-Paket II und Sicht-Paket Premium)	○	○	□	●	●
Seitenschutzleisten in Wagenfarbe lackiert	-	-	-	●	●
Stoßfänger vorn – in Wagenfarbe teillackiert	-	-	●	●	●
Stoßfänger hinten – in Wagenfarbe lackiert	-	-	-	●	●
Türgriffe – in Wagenfarbe lackiert	-	-	-	●	●
Sport-Styling-Paket – u.a. mit spezieller Front- und Heckschürze, Seitenschwellern, Radhausverbreiterungen und spezielle Auspuffanlage	-	-	-	-	●
GT-Streifen (auf Motorhaube)	-	-	-	-	○
Dachgepäckträger – integriert und wegklappbar (nicht in Verbindung mit Hochdach H2)	-	○	○	○	○
Schmutzfänger vorn und hinten	●	●	●	●	●
Anhängevorrichtung mit Anhängerstabilisierung (TSC)	○	○	○	○	○
Metallic-Lackierung	○	○	○	○	○
Räder/Reifen					
Stahlräder 6½ x 15" mit 215/65 R15 Reifen (nicht in Verbindung mit 330 Modellen)	-	●	●	-	-
Stahlräder 6½ x 16" mit 215/65 R15 Reifen (serienmäßig bei 330 Modellen)	-	●	●	-	-
Stahlräder 6½ x 16" mit 215/65 R15 Reifen (spezielle Leichtlaufreifen)	●	-	-	-	-
Leichtmetallräder 6½ x 16" mit 215/65 R16 Reifen	-	-	○	●	-
Leichtmetallräder 7½ x 18" mit 235/50 R18 Reifen	-	-	-	-	●
Ganzjahresreifen oder Winterreifen M+S	-	○	○	-	-
Reifendruckkontrollsystem (serienmäßig bei Kastenwagen PKW und Kombi)	○	○/●	○/●	○	●

Elektrisch anklappbare Außenspiegel

Praktisch etwa beim Parken in engen Parkbuchten: die elektrisch anklappbaren und zusätzlich einstellbar- und beheizbaren Außenspiegel mit einem Gehäuse in Wagenfarbe (Serienausstattung bei Limited und Sport, Wunschausstattung bei anderen Modellvarianten).



Komfortausstattung

	ECONetic*	Basis	Trend	Limited*	Sport*
Komfortausstattung					
Ford Easy Fuel (Komfort-Tankverschluss und Fehlbetankungsschutz)	●	●	●	●	●
Scheinwerfer mit statischem Abbiegelicht	○	○	●	●	●
Tagfahrlicht	●	●	●	●	●
Scheinwerfer-Abblendlicht mit Ausschaltverzögerung	●	●	●	●	●
Nebelscheinwerfer vorn	○	○	●	●	●
Schiebetür, rechts (Öffnungsweite auf 930 mm begrenzt bei Kastenwagen PKW, Kombi und Doppelkabine)	●	●	●	●	●
Schiebetür, links (Begrenzung Öffnungsweite siehe oben); nicht in Verbindung mit hohem Dach (H2)	○	○	○	○	○
Trittstufe rechts bzw. rechts und links (nur in Verbindung mit Kastenwagen PKW, Kastenwagen mit Doppelkabine und Kombi)	-	○	○	-	-
Doppelflügelhecktür ohne Heckscheiben und mit 180° Scharnieren (nicht in Verbindung mit Kastenwagen PKW und Kombi)	●	●	●	●	●
Doppelflügelhecktür mit beheizbarer Heckscheibe und mit 90° Scharnieren (nur in Verbindung mit Kastenwagen PKW und Kombi)	-	●	●	-	-
Doppelflügelhecktür mit beheizbarer Heckscheibe	○	○	○	○	○
Heckschwungtür mit beheizbarer Heckscheibe	○	○	○	○	○
Heckscheibenwischer inkl. Scheibenwaschdüse und Einsatzautomatik beim Einlegen des Rückwärtsganges (serienmäßig bei Kastenwagen PKW und Kombi)	○	○	○	○	○
Sicht-Paket I – Frontscheibe beheizbar, Außenspiegel elektrisch einstellbar und beheizbar, Wischwasser-Sensor	○	○	●	-	-
Sicht-Paket II – zusätzlich zu Sicht-Paket I: Außenspiegel elektrisch anklappbar, Scheinwerfer-Assistent mit Tag/Nacht-Sensor, Scheibenwischer mit Regensensor	-	-	○	●	●
Sicht-Paket Premium – zusätzlich zu Sicht-Paket I: Außenspiegel elektrisch anklappbar, Scheinwerfer-Assistent mit Tag/Nacht-Sensor, Scheibenwischer mit Regensensor, Fahrspur-Assistent und Müdigkeitswarner inkl. Fernlicht-Assistent, Rückfahrkamera und Park-Pilot-System vorn und hinten	-	-	○	○	○

Innenausstattung

	ECONetic*	Basis	Trend	Limited*	Sport*
Boden/Dachhimmel					
Laderaumboden Vinyl-Bodenverkleidung "Easy Clean" bei Kastenwagen LKW (außer Doppelkabine)	●	●	●	●	●
Lade-/Fahrgastraumboden gummiert bei Kombi und Kastenwagen PKW	-	●	●	-	-
Laderaumboden gummiert bei Doppelkabine	-	○	○	-	-
Dachhimmel Fahrerkabine (bei Kombi und Kastenwagen PKW auch Fahrgast-/Laderaum)	●	●	●	●	●
Innenraumbeleuchtung					
Innenbeleuchtung vorn mit Verzögerungsschaltung	●	●	-	-	-
Innenbeleuchtung vorn mit Verzögerungsschaltung und Leselampen vorn	-	-	●	●	●
LED Leuchten im Laderaum (nur für Kastenwagen LKW)	○	○	○	○	○
Laderaumbeleuchtung mit aktivierbarer Ausschaltverzögerung nach 30 Minuten	●	●	●	●	●

● = Serienausstattung ○ = Wunschausstattung gegen Mehrpreis * = Nur als Kastenwagen LKW verfügbar - = nicht verfügbar

Innenausstattung

	ECONetic*	Basis	Trend	Limited*	Sport*
Audiosysteme					
Radiovorbereitung: Verkabelung, 2 Lautsprecher	○	○	-	-	-
Audiosystem 2 "My Connection Radio": Radio (UKW/MW), AUX-Eingang, Bluetooth®-Schnittstelle, 2 Lautsprecher, Antenne, Audio-Fernbedienung (integriert im Lenkrad)	○	○	●	-	-
Audiosystem 3: zusätzlich mit digitalem Radioempfang DAB (Digital Audio Broadcasting)	○	○	○	-	-
Audiosystem 4: Radio-CD-Player mit Ford SYNC inkl. Notruf-Assistent, Multifunktionsdisplay (monochrom/ grafikfähig) mit 8,8 cm Bildschirmdiagonale, 10er-Tastenfeld – Radio-CD-Player, MP3-fähig, Doppeltuner, 4 Lautsprecher vorn und Audio-Fernbedienung (integriert im Lenkrad) – Ford SYNC: Mobiltelefon-Vorbereitung mit Bluetooth®-Schnittstelle¹⁾ und Sprachsteuerung (kabellose Freisprecheinrichtung zur Bedienung von Telefon und Audiofunktionen, Mikrofon; Zugriff auf Telefonbuch für verschiedene Mobiltelefone und SMS-Vorlesefunktion – verfügbare Funktionen sind abhängig vom Mobiltelefon-Typ) - USB-Schnittstelle und AUX-Eingang – Notruf-Assistent – Ford SYNC unterstützt in Verbindung mit einem Mobiltelefon inkl. A2DP-Bluetooth®-Profil die Wiedergabe von auf dem Mobiltelefon gespeicherten MP3-Musikdateien.	○	○	○	●	-
Audiosystem 5: zusätzlich mit digitalem Radioempfang DAB (Digital Audio Broadcasting)	○	○	○	○	●
Audiosystem 11: Ford Navigationssystem mit Ford SYNC inkl. Notruf-Assistent, MFD (farbig/ grafikfähig) mit 12,7 cm Bildschirmdiagonale – Farbiges Kartendisplay (12,7 cm TFT-LCD), Zielführung akustisch und optisch, RDS-TMC-Funktion mit dynamischer Navigation, SD-Karten Funktionalität für Navigation, Fahrspurempfehlung, Straßenkarte für Westeuropa (SD-Karte) – Radio-CD-Player, MP3-fähig, Doppeltuner, RDS/EON, 30 Senderspeicher, 4 x 20 Watt Ausgangsleistung, geschwindigkeitsabhängige Lautstärkeregelung, 4 Lautsprecher vorn und Audio-Fernbedienung (integriert im Lenkrad) – mit digitalem Radioempfang DAB (Digital Audio Broadcasting) – inkl. Ford SYNC mit Notruf-Assistent	○	○	○	○	○
Technische Details					
Bordcomputer	●	●	●	●	●
Generator, 150 A	●	●	●	●	●
Tachograph – Digital	○	○	○	○	○
Geschwindigkeitsregelanlage inkl. Lederlenkrad und adaptivem Geschwindigkeitsbegrenzer	○	○	●	●	●

● = Serienausstattung ○ = Wunschausstattung gegen Mehrpreis * = Nur als Kastenwagen LKW verfügbar – = nicht verfügbar



Fahrerorientierte Bedienelemente.

Staufach mit 12-Volt-Anschluss, USB- und AUX MP3-Anschluss oberhalb des Kombiinstrumentes

Praktisches Staufach zum sicheren Aufbewahren von Gegenständen (Staufach und 12-Volt-Anschlüsse gehören zur Serienausstattung; USB- und AUX-Anschluss nur in Verbindung mit Audiosystem).

Audio-Fernbedienung

Die Hände fest am Lenkrad und die Lieblingsmusik im Ohr (Die Audio-Fernbedienung gehört in Verbindung mit einem Ford Audiosystem zur Serienausstattung).



Sprachausgabe von SMS-Nachrichten²⁾

Lassen Sie sich die an Ihr angeschlossenes Mobiltelefon gesendeten SMS-Nachrichten einschließlich gebräuchlicher Abkürzungen und Emoticons vorlesen und antworten Sie mit einer von 15 vordefinierten Textnachrichten (abhängig vom ausgewählten Telefon).

Navigationssystem

Die 3D-Karte zeigt unter anderem Sonderziele auf einem 12,7 cm-Farbbildschirm an. Verkehrsdurchsagen sind ebenfalls enthalten (Wunschausstattung).

Bluetooth® Audio Streaming

Sie können Ihre Musiksammlung von einem kompatiblen MP3-Player oder Mobiltelefon auf das Audiosystem des Fahrzeugs übertragen.

Notruf-Assistent²⁾

Ermöglicht es den Fahrzeuginsassen, einen Notruf über ein Bluetooth®-fähiges Mobiltelefon abzusetzen, wenn ein Airbag ausgelöst wird.

Umfassende Konnektivität

Ford SYNC ermöglicht das Abspielen von Musik sowie das Tätigen und Entgegennehmen von Anrufen über die Freisprecheinrichtung – alles mit einfachen Sprachbefehlen. Der Ford Notruf-Assistent³⁾ ermöglicht zudem das schnelle Absetzen von Notrufen und versorgt die entsprechenden Rettungsdienste mit Informationen zum Fahrzeugstandort in der jeweiligen Landessprache (Erhältlich bei allen System außer Audiosystem 2 und 3).



Telefon mit Freisprecheinrichtung

Bestandteil von Ford SYNC

SYNC AppLink²⁾

Steuern Sie Ihre Lieblings-Apps von Ihrem unterstützten Smartphone mit Sprachbefehlen und den Tasten im Lenkrad (Kompatibles Mobiltelefon erforderlich. Erhältlich voraussichtlich ab Sommer 2014).

¹⁾ Kompatibles Mobiltelefon erforderlich.

²⁾ Eine Liste der AppLink-kompatiblen Apps finden Sie in dem über die Stores für iOS und Android erhältlichen Katalog mit Ford Apps. SYNC AppLink werden nicht von allen europäischen Sprachen unterstützt (Kompatibles Mobiltelefon erforderlich). ³⁾ Der Ford Notruf-Assistent ist in mehr als 30 europäischen Ländern einsatzbereit. Das System erfordert ein kompatibles Mobiltelefon, das sich zum Zeitpunkt der Airbagauslösung oder Kraftstoffpumpen-abschaltung angeschlossen und eingeschaltet im Fahrzeug befinden muss. Textfunktion und Notruf-Assistent werden nicht von allen europäischen Sprachen unterstützt. Alle Informationen finden Sie auf der Internetseite von Ford.

Hinweis: Die Bluetooth®-Wortmarke und Logos sind Eigentum der Bluetooth SIG, Inc. und werden von der Ford -Werke GmbH und zugehörigen Unternehmen unter Lizenz verwendet. Andere Marken sind Eigentum der betreffenden Inhaber.

Innenausstattung

	ECONetic*	Basis	Trend	Limited*	Sport*
Sitze (für Details siehe "Sitz-Pakete" in der Preisliste)					
Fahrsitz mit Armlehne innen	●	●	●	●	●
Doppel-Beifahrersitz, (ohne Armlehne) mit einzeln hochklappbaren Sitzpolstern	●	●	●	●	●
3 Sitze (Doppel- und Einzelsitz) in 1. Reihe Fahrgastraum inkl. höhenverstellbaren Kopfstützen und 2 ISOFIX-Halterungen (nur in Verbindung mit Kastenwagen PKW)	-	●	●	-	-
3-er Sitzbank in 1. Reihe Fahrgastraum inkl. höhenverstellbaren Kopfstützen, ISOFIX-Halterung und offenes Untersitz-Staufach (nur in Verbindung mit Doppelkabine)	-	●	●	-	-
3 Sitze (Doppel- und Einzelsitz) in 1. und 2. Reihe Fahrgastraum inkl. höhenverstellbarer Kopfstützen, 2 ISOFIX-Halterungen in 1. Reihe und 1 ISOFIX-Halterung in 2. Reihe (nur in Verbindung mit Kombi)	-	●	●	-	-
Komfort					
Umluftschaltung/Heizung vorn	●	●	●	●	●
Klimaanlage vorn inkl. Staub-/Pollenfilter	○	○	●	●	●
Klimaanlage vorn und hinten (nur in Verbindung mit Kombi und Kastenwagen PKW)	-	○	○	-	-
Wasserheizung hinten (nur in Verbindung mit Kombi und Kastenwagen PKW)	-	○	○	-	-
Kraftstoff-Wasserheizung (Standheizung) mit Zeitschaltuhr, programmierbar	-	○	○	○	○
Lederlenkrad (für Basis und ECONetic siehe Geschwindigkeitsregelanlage)	-	-	●	●	●
Lederschaltknäuf	-	-	●	●	●
2 Becherhalter	●	●	●	●	●
Handschuhfach mit Deckel und Platz für DIN A4-Unterlagen (Trend, Limited und Sport zusätzlich abschließbar)	●	●	●	●	●
2 x 12V-Anschlüsse vorn am Amaturenbrett	●	●	●	●	●
Spannungskonverter (230 V/150 Watt) Plug-in-Anschluss z.B. zum Anschluss eines Laptops oder Laden eines Mobiltelefons	○	○	○	○	○
12-Volt-Anschluss im Lade-/Fahrgastraum	○	○	○	○	○
Raucher-Paket (Zigarettenanzünder und Aschenbecher)	○	○	○	○	○
Staufach – Fahrer- und Beifahrerseite, Staufach am Amaturenbrett mit Deckel	●	●	●	●	●
Halter für Parkscheine in Mittelkonsole	●	●	●	●	●

● = Serienausstattung ○ = Wunschausstattung gegen Mehrpreis * = Nur als Kastenwagen LKW verfügbar -- = nicht verfügbar



Für alles einen Platz

Das auf den Fahrer fokussierte Cockpit des Ford Transit Custom vereint gutes Aussehen mit intelligenten Stauraumlösungen. Es bietet reichlich Platz für Flaschen, Telefone und Papiere, um Ihren Arbeitstag angenehmer und effizienter zu machen.

Fahrsitz- und Lenkradverstellung

Der 4fach-verstellbare Fahrsitz mit Armlehne und eine in Höhe und Reichweite einstellbare Lenksäule helfen eine komfortable Sitzposition zu finden (Serienausstattung).

Rückfahrkamera

Beim Einlegen des Rückwärtsgangs erscheint im Innenspiegel automatisch das Bild der Rückfahrkamera. Über dem Kamerabild werden Markierungslinien eingeblendet, die anzeigen, in welche Richtung sich das Fahrzeug bewegt (Wunschausstattung).

Beheizbarer Fahrer- und Beifahrersitz

Serienausstattung bei Limited und Sport, Wunschausstattung bei allen anderen Modellvarianten.

230 V-Steckdose

Eine praktische 230 V-Steckdose (150 W), die sich zwischen Fahrer- und Beifahrersitz befindet, kann zum Aufladen von Werkzeugen, Laptops oder anderen Elektrogeräten verwendet werden, ohne dass spezielle Adapter benötigt werden (Wunschausstattung).



	ECONetic*	Basis	Trend	Limited*	Sport*
Laderaum					
Trennwand – Entfall (Kastenwagen LKW)	○	○	-	-	-
Trennwand mit Durchladeklappe – ohne Fenster (nur für Kastenwagen LKW (außer Doppelkabine) und nur in Verbindung mit Beifahrer-Doppelsitz)	●	●	●	●	●
Für weitere Details zu den Trennwand-Alternativen siehe Preisliste "Sitz-Pakete"					
Laderaumschutz-Paket – Seitenwandverkleidung, hoch, aus Hartfaser (nur für Kastenwagen LKW, ausser Doppelkabine)	-	○	○	●	●
Verzurrösen (DIN 75410 entsprechend)	●	●	●	●	●

● = Serienausstattung ○ = Wunschausstattung gegen Mehrpreis * = Nur als Kastenwagen LKW verfügbar -- = nicht verfügbar

Für jede Ladung das richtige System



Service Line-Paket (Wunschausstattung)

	ECONetic*	Basis	Trend	Limited*	Sport*
Entfall Beifahrersitz (nicht in Verbindung mit Doppelkabine)	○	○	-	-	-
Motordrehzahlregelung	○	○	○	○	○
AGM-Tiefzyklus-Hochleistungsbatterien	○	○	○	○	○
SVO-Zusatzsicherungskasten	○	○	○	○	○
Rundumleuchten-Vorbereitungssatz (vorn und hinten)	○	○	○	○	○
Schnittstellenstecker (nicht in Verbindung mit Kombi)	○	○	○	○	-
Service Line-Paket (Werkstattwagen)	-	○	○	-	-
- Regalsysteme (links, rechts und Schraubstock)					
- Entlüftung für Transport von Gasflaschen					
- HDF-Wandverkleidung					
- Siebdruck-Holzboden im Laderaum (die serienmäßigen Verzurrösen entfallen) nur verfügbar für Kastenwagen LKW					
Sonderfarben – Bitte kontaktieren Sie Ihren Ford Partner für weitere Details	○	○	○	-	-
Reserverad von außen lösbar (nur für Kastenwagen LKW mit kurzem Radstand L1)	-	○	○	○	-

○ = Wunschausstattung gegen Mehrpreis -- = nicht verfügbar * = nur verfügbar als Kastenwagen LKW

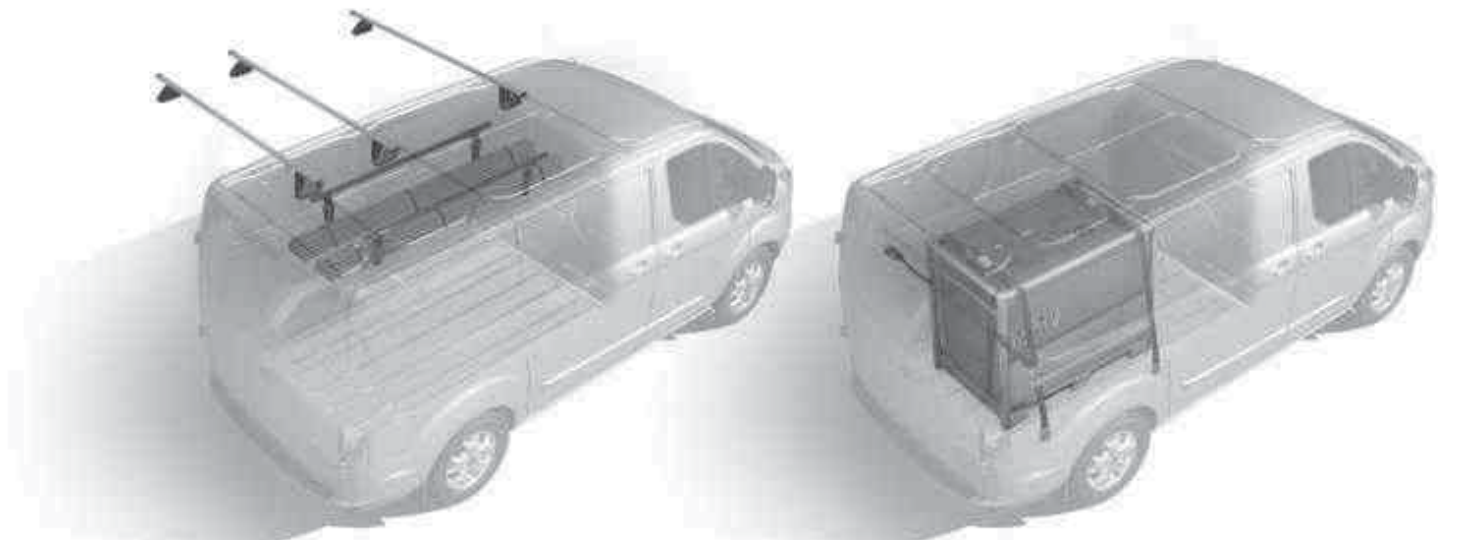

Dachträgersysteme

Der Montblanc-Dachträger* hat eine Tragfähigkeit von 100kg (Zubehör nur bei flachem Dach (H1)). Der **innenliegende Dachträger** besitzt eine Traglast von bis zu 50 kg. Er kann an verschiedenen Punkten an den Schienen unter dem Dach befestigt werden (Wunschausstattung und Zubehör. Zubehör voraussichtlich verfügbar ab Frühjahr 2014).

Multifunktions-Laderaumboden und Ladegutzurrschienen

Der Multifunktions-Laderaumboden mit den Aluminium-Befestigungsschienen am Boden und die seitlichen Ladegutzurrschienen ermöglichen die einfache und sichere Befestigung von Regalen, Sitzen und Ladung (Wunschausstattung und Zubehör, nicht erhältlich für Kastenwagen mit Doppelkabine, als Zubehör voraussichtlich verfügbar ab Frühjahr 2014).



Regalsysteme für Kastenwagen

Herausnehmbares Bott®- und Sortimo®-Regalsystem; montierbar in Verbindung mit dem Multifunktions-Laderaumboden (Wunschausstattung, Abbildung zeigt Bott®-Regalsystem).

Versetzbare Gittertrennwand







Die schwarze Metall-Gittertrennwand wird an den Schienen des Multifunktions-Laderaumbodens befestigt. Sie kann an verschiedenen Positionen der Bodenschienen montiert werden (Wunschausstattung und Zubehör, als Zubehör voraussichtlich verfügbar ab Frühjahr 2014).

Leicht zu reinigender Laderaumboden "Easy Clean"

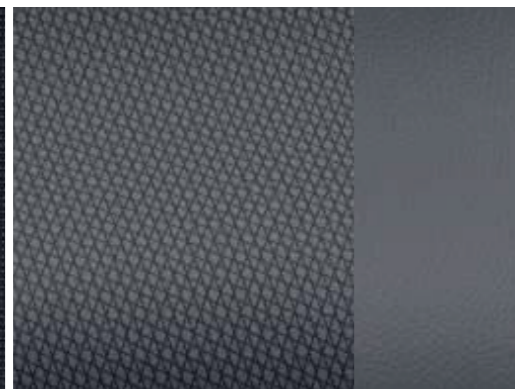
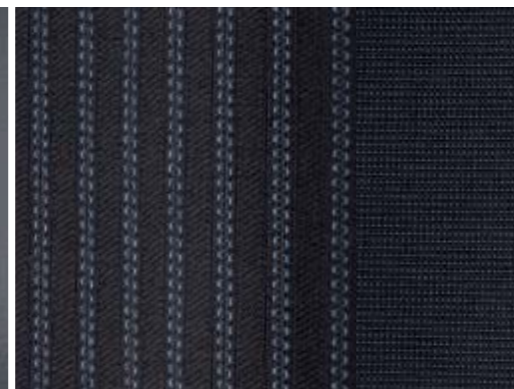
Die robuste Vinyl-Bodenverkleidung ist an den Seiten um 100 mm nach oben gezogen, sodass der Boden leicht gereinigt werden kann (Serienausstattung). **Seitlich angebrachte Verzurrösen** sorgen dafür, dass der Boden komplett frei ist (Serienausstattung). **Integrierte Befestigungspunkte** ermöglichen den Einbau von Regal- und Stauraumsystemen, ohne dass Löcher in die Karosserie gebohrt werden müssen (Serienausstattung).

Farben und Polster.

Wählen Sie die Farben und Polster aus, die am besten zu Ihrem Betrieb passen.

		
Basis Sitzmittelbahn: Stoffbezug in Grau-Schwarz Sitzwangen: Stoffbezug in Karbon-Schwarz (Serienausstattung)	Basis Sitzmittelbahn: Vinyl (Kunstleder) in Zinn-Grau Sitzwangen: Vinyl (Kunstleder) in Zinn-Grau (Wunschausstattung)	Trend (nur Kastenwagen und Kombi) Sitzmittelbahn: Stoffbezug in Grau-Schwarz Sitzwangen: Stoffbezug in Karbon-Schwarz (Serienausstattung)
		
Trend (nur Kastenwagen mit Doppelkabine) Sitzmittelbahn: Stoffbezug in Grau-Schwarz Sitzwangen: Stoffbezug in Karbon-Schwarz (Serienausstattung)	Limited (nur Kastenwagen) Sitzmittelbahn: Stoffbezug in Zinn-Grau Sitzwangen: Stoffbezug in Karbon-Schwarz (Serienausstattung)	Limited (nur Kastenwagen) Sitzmittelbahn: Stoffbezug in Zinn-Grau Sitzwangen: Teilleder-Bezug in Karbon-Schwarz (Wunschausstattung)
		
Limited (nur Kastenwagen mit Doppelkabine) Nicht verfügbar in Deutschland	Limited (nur Kastenwagen mit Doppelkabine) Nicht verfügbar in Deutschland	Sport (nur Kastenwagen) Sitzmittelbahn: Stoffbezug in Zinn-Grau Sitzwangen: Teilleder-Bezug in Karbon-Schwarz (Serienausstattung)



Frost-Weiß
Normalfarbe



Race-Rot
Normalfarbe



Blazer-Blau
Normalfarbe



Polar-Silber
Metallic-Lackierung*



Titan-Silber
Metallic-Lackierung*



Stratosphere-Blau
Metallic-Lackierung*



Midnight-Sky-Grau
Metallic-Lackierung*



Indig-Blau
Metallic-Lackierung*



Panther-Schwarz
Metallic-Lackierung*

Der Ford Transit Custom ist mit der Ford Zwölfjahres-Korrosionsschutz-Garantie (ab dem Datum der Erstzulassung) ausgestattet. Es gelten die allgemeinen Geschäftsbedingungen.
*Metallic-Lackierungen und Lederausstattung sind als Wunschausstattung gegen Aufpreis erhältlich.
Hinweis Die Fahrzeugabbildungen dienen ausschließlich der Darstellung der Außenfarben und können deshalb von den aktuellen Fahrzeugspezifikationen abweichen. Die abgebildeten Außen- und Polsterfarben in dieser Broschüre können aus drucktechnischen Gründen geringfügig von den tatsächlichen Farben abweichen.

Allergikerfreundlicher Innenraum.

Im Innenraum des Ford Transit Custom wurden allergikerfreundliche Materialien verwendet. Modelle mit Klimaanlage besitzen einen leistungsfähigen Pollenfilter, der das Eindringen von Staub und Pollen in den Fahrgastraum verhindert.

12 Jahre Garantie gegen Durchrostern.

Dank eines sorgfältigen mehrstufigen Lackierungsprozesses verfügt der Ford Transit Custom über ein sehr robustes Äußeres. Stahlkarosserieteile mit Wachsinjektion, die strapazierfähige Decklackierung sowie neue Materialien und Verarbeitungsprozesse sorgen dafür, dass Ihr Fahrzeug viele Jahre gut aussehen wird (gemäß der gültigen Garantiebedingungen).

Zinkbeschichtung Phosphatbeschichtung Elektrobeschichtung Decklackierung Klarlack



Bank- und Serviceleistungen

Unsere Finanzierungs-, Leasing-, Versicherungs- und Serviceangebote haben nur ein Ziel: Ihnen die Mobilität zu erleichtern.

59

Ford Bank Niederlassung der FCE Bank plc

Wir erfüllen Ihren Wunsch nach individueller Mobilität. Ihr Wunschfahrzeug, eine maßgeschneiderte Finanzierung oder ein attraktives Leasingangebot, intelligente Mobilitätspakete sowie eine Versicherung speziell für Ford Fahrzeuge: das alles bietet Ihnen der Ford Partner direkt vor Ort. Schnell und unkompliziert können Sie dort alle Formalitäten gleich beim Kauf erledigen; der Ford Partner ist online mit der Ford Bank verbunden und gewährleistet eine kompetente Beratung.

Die Ford Bank sorgt mit attraktiven Dienstleistungen rund ums Automobil für mehr Spielräume und für Ihre neue Mobilität.

Unsere Leistungspalette reicht von der **Klassischen Finanzierung** über das moderne Finanzierungskonzept **Ford Auswahl-Finanzierung, Leasing** und Service-Paketen bis zur **Ford Auto-Versicherung*** mit individuellen Produktbausteinen.

* Versicherer: GARANTA Versicherungs-AG

Über unseren Geschäftsbereich **Ford Business Partner*** offerieren wir Firmenkunden darüber hinaus individuelle Dienstleistungskonzepte für die Fahrzeugflotte.

* Vertragspartner: ALD AutoLeasing D GmbH

Verlassen Sie sich auf die Ford Bank, wenn Sie den Entschluss zu Ihrem neuen Ford gefasst haben. Wir sind Ihr idealer Finanzpartner, wenn es um das Thema "Geld und Auto" geht. Produkte und Konditionen sind ebenso überzeugend wie der Service, der für alle Mitarbeiter der Ford Bank im Mittelpunkt steht.

Serviceleistungen

Ford Assistance* Die Mobilitätsgarantie für Ford Fahrzeuge gilt für 12 Monate**/** und erneuert sich mit der nächsten planmäßigen bei einem Ford Service Partner in Deutschland durchgeführten Inspektion bis zum Zeitpunkt der nächsten fälligen Inspektion, jedoch maximal um weitere 12 Monate***. Sie sichert die Mobilität von maximal neun Fahrzeuginsassen in Deutschland und fast allen europäischen Ländern. Sie umfasst u.a. Abschlepp- sowie wahlweise Weiterreise- oder Übernachtungskosten.

Ford Protect Garantie-Schutzbrief (FGS)* Zusätzliche Sicherheit nach Ablauf der zweijährigen Ford-Neuwagengarantie bietet der Ford Protect Garantie-Schutzbrief (FGS). Der FGS schützt Sie vor unerwarteten Reparaturkosten und beinhaltet die Ford Assistance. Maßgeschneidert für Ihre Bedürfnisse bieten wir Ihnen verschiedene Ford Protect Garantie-Schutzbrief Varianten an.

A1 Euro-Garantie* Sie bietet optimalen Schutz für Ihren Gebrauchtwagen und somit Schutz vor unliebsamen Ausgaben. Die A1 Euro-Garantie übernimmt Kosten an allen wichtigen Baugruppen, gilt für mindestens 12 Monate und beinhaltet eine Mobilitätsgarantie (europaweit). Sie kann bis zu einem Fahrzeugalter von 12 Jahren, oder einer Fahrzeuglaufleistung bis 200.000 km, jährlich verlängert werden. Die A1 Euro-Garantie kann auch als Anschlussgarantie an die Neuwagengarantie oder den Ford Protect Garantie-Schutzbrief (FGS) abgeschlossen werden.

Garantie gegen Durchrosten* Ab Beginn der Ford-Neuwagengarantie wird eine Garantie gegen Durchrosten von Karosserieteilen gewährt, die modellabhängig zwischen 6 und 12 Jahren betragen kann. Um sie zu erhalten, muss bei Ihrem Fahrzeug regelmäßig eine Korrosionsschutzkontrolle nach Herstellervorgabe durchgeführt werden. Nähere Informationen erhalten Sie bei Ihrem Ford Partner.

*Details entnehmen Sie bitte den gültigen Garantiebedingungen

**Ab Datum der Erstzulassung oder der Auslieferung durch den Ford Vertragspartner (es gilt das früheste Datum).

***24 Monate für die Modelle Ford Tourneo Custom, Ford Transit, 2,2-l-TDCi, 74 kW bis 114 kW; Ford Ranger, 2,2-l-TDCi, 92 kW, 110 kW, und Ford Ranger, 3,2-l-TDCi, 147 kW.

Ansprechpartner

Ford Kundenzentrum Falls Sie direkt mit uns sprechen möchten, erreichen Sie uns telefonisch unter 0221 903-3333 (gebührenpflichtig, die Gebühren sind abhängig vom jeweiligen Telefonanbieter).

Ford Assistance Die Pannenhilfe erreichen Sie telefonisch innerhalb Deutschlands unter 0800 367 3387 (gebührenfrei) und außerhalb Deutschlands unter +49 89 7676 4964 (gebührenpflichtig, die Gebühren sind abhängig vom jeweiligen Aufenthaltsland).



MY 2014 DEU de

Abbildungen, Beschreibungen und Spezifikationen: Die Angaben in diesem Katalog entsprechen dem Stand der Drucklegung. Irrtümer vorbehalten. Ford entwickelt seine Produkte ständig weiter und behält sich das Recht vor, Spezifikationen, Farben und Preise der hier abgebildeten und beschriebenen Fahrzeugmodelle und Artikel jederzeit zu ändern. Ihr Ford Partner hält jederzeit aktuelle Informationen hierüber für Sie bereit. Ford Fahrzeuge, die außerhalb der Bundesrepublik Deutschland angeboten werden, können bezüglich Technik und Ausstattung abweichen. Einige Abbildungen zeigen schematische Darstellungen der Ladefähigkeit. Bitte beachten Sie, dass Ladung für den allgemeinen Fahrbetrieb zu sichern ist. Die in diesem Katalog abgebildeten Fahrzeuge sind teilweise mit Wunschausstattung bzw. Zubehör gegen Mehrpreis ausgerüstet. Unter Umständen sind einige der abgebildeten Fahrzeugmerkmale nur als Wunschausstattung verfügbar. Die Lieferbarkeit aller Modelle, Ausstattungsdetails und Farbkombinationen kann nicht garantiert werden. **Hinweis:** Einige der abgebildeten Fahrzeuge sind Vorserienmodelle und/oder computergeneriert. Deshalb kann das Design/die Ausstattung der endgültigen Version Abweichungen zum Katalog aufweisen. **Hinweis:** Dieser Katalog enthält neben Original Ford Zubehör auch Produkte von Lieferanten, die in dieser Broschüre mit **+** gekennzeichnet sind. Es handelt sich um Zubehörteile von sorgfältig ausgewählten Lieferanten, die unter ihrem jeweiligen Markennamen gezeigt werden. Diese Produkte unterliegen den eigenen Garantiebedingungen der jeweiligen Hersteller. Ford übernimmt für diese Produkte keine Garantie. Ausführlichere Informationen dazu erhalten Sie von Ihrem Ford Partner. **Hinweis:** Die Bluetooth®-Wortmarke und Logos sind Eigentum der Apple Inc. Andere Marken sind Eigentum der jeweiligen Inhaber. **Hinweis:** Einige der in dieser Broschüre beschriebenen Fahrer-Assistenzsysteme und Sicherheitsfunktionen basieren auf Sensoren, deren Funktion durch bestimmte Witterungs- und Umwelteinflüsse beeinträchtigt werden kann.

Hinweis Einige der abgebildeten Fahrzeuge sind Vorserienmodelle und computergeneriert und können deshalb in Design und Ausstattung von dem Serienmodell abweichen. Darüber hinaus können einige Ausstattungsdetails nur als Wunschausstattung verfügbar oder auf diesem Markt nicht erhältlich sein.



EURO NCAP advanced
2012 Reward for Ford SYNC with Emergency Assistance

EURO NCAP advanced
2012 Reward for Ford Lane Keeping Alert



Ford und Aral (BP) - Strategische Partner



Wenn Sie diese Broschüre nicht mehr benötigen, geben Sie sie bitte weiter oder entsorgen Sie diese im Altpapier.

Ford Kundenzentrum

Falls Sie direkt mit uns sprechen möchten, erreichen Sie uns telefonisch unter 0221-903-3333 (gebührenpflichtig, die Gebühren sind abhängig vom jeweiligen Telefonanbieter).

Ford Assistance

Die Pannenhilfe erreichen Sie innerhalb Deutschlands unter 0800 367 33 87 (gebührenfrei) und außerhalb Deutschlands unter +49 89 76 76 49 64 (gebührenpflichtig, die Gebühren sind abhängig vom jeweiligen Aufenthaltsland).

Ford-Werke GmbH, Köln
Nutzfahrzeugabteilung
(21397138)
BJN 202676. FoE G55E.
PN 377510/1213/45m/DEU de
Stand der Drucklegung: Dezember 2013.
© Ford Motor Company Limited.

www.ford.de